

AK-10/AK-10L

AK-10/AK-10L

Exported on 11/24/2021

Table of Contents

1	Описание устройства	7
1.1	Внешний вид.....	7
2	Технические характеристики.....	8
2.1	ОБЩИЕ ХАРАКТЕРИСТИКИ.....	8
2.2	ВОЗМОЖНОСТИ ПОДКЛЮЧЕНИЯ.....	8
2.3	ФУНКЦИОНАЛЬНЫЕ ВОЗМОЖНОСТИ	8
2.4	Дополнительно.....	9
3	Конфигурирование через графический интерфейс	10
3.1	Главный экран.....	10
3.1.1	Как заменить приложения на основном рабочем столе	12
3.1.2	Как добавить новый рабочий стол и приложения.....	13
3.1.3	Как удалить рабочий стол	14
3.1.4	Навигационная панель.....	15
3.2	Меню вызовов	17
3.2.1	Окно вызова.....	19
3.2.2	Как добавить новый контакт	19
3.2.3	Поиск среди контактов	24
3.2.4	Синхронизированные устройства.....	25
3.2.5	Датчик движения	27
3.3	Меню просмотра входящих сообщений	28
3.4	Меню просмотра вызывных панелей.....	30
3.4.1	Поиск	30
3.5	Меню просмотра IP-камер	31
3.6	Меню "Сигнализация"	32
3.7	Меню домашней автоматике.....	33
3.7.1	Сценарии	33
3.7.2	Свет.....	34
3.7.3	Кондиционер.....	34
3.7.4	Шторы.....	35
3.8	Меню сервисов	36

3.9	Меню настроек монитора.....	37
3.9.1	Общие настройки	38
3.9.1.1	Как настроить режим "Не беспокоить"	38
3.9.1.2	Как настроить режим "Без звука"	40
3.9.2	Настройки связи	41
3.9.2.1	Связь	41
3.9.2.2	SIP	43
3.9.2.3	DTMF	44
3.9.3	Настройки сети.....	45
3.9.3.1	Сеть.....	45
3.9.3.2	NTP	46
3.9.3.3	Link	47
3.9.3.4	Как подключить ПО Link	47
3.9.4	Настройки безопасности	48
3.9.4.1	Настройки сценариев сигнализации	48
3.9.4.2	Датчики	50
3.9.4.3	Датчик движения	51
3.9.4.4	Как настроить функцию "Датчик движения" с помощью монитора	52
3.9.4.5	Пароль пользователя	53
3.9.4.6	Пароль администратора.....	53
3.9.5	Настройки IP камер.....	54
3.9.5.1	Как добавить камеру для просмотра с помощью монитора	54
3.9.5.2	IP-камера по умолчанию.....	55
3.9.6	Настройки автоматике	56
3.9.6.1	Комнаты	56
3.9.6.2	Освещение.....	56
3.9.7	Расширенные настройки	57
3.9.7.1	Вызов консьержа.....	57
3.9.7.2	Мелодия звонка	58
3.9.7.3	Тема	60
3.9.7.4	Режим ожидания.....	61
3.9.7.5	Как установить заставку в режиме ожидания	62
3.9.7.6	Ссылки для сервисов	66
3.9.7.7	Погода	66
3.9.7.8	Виджет.....	67

3.9.7.9	Обновление ПО	68
3.9.7.10	Как установить обновление с SD карты.....	70
3.10	Меню настроек системы.....	71
4	Конфигурирование через web интерфейс.....	73
4.1	Вход	73
4.2	Главная	74
4.2.1	Режим "Не беспокоить"	74
4.2.2	Режим "Без звука"	75
4.3	Домофон.....	75
4.3.1	Настройки адреса	76
4.3.2	SIP	76
4.3.3	DTMF	77
4.3.4	Дополнительные настройки связи	78
4.3.5	Переадресация	79
4.3.6	Вызов консьержа.....	79
4.4	Сеть.....	80
4.4.1	Настройки сети.....	81
4.4.2	Пользовательский NTP сервер.....	81
4.4.3	Система управления	82
4.5	Безопасность	83
4.5.1	Как добавить камеру для просмотра с помощью web интерфейса.....	83
4.5.2	Датчик движения	84
4.5.3	Как настроить функцию "Датчик движения" через web интерфейс	84
4.5.4	Настройки сценариев сигнализации	85
4.5.5	Настройки датчиков сигнализации	85
4.5.6	Оповещение	87
4.5.7	Как включить функцию отправки дополнительных сообщений при срабатывании сигнализации	87
4.5.8	Как включить функцию автоматического вызова при срабатывании сигнализации.....	87
4.5.9	Как включить функцию отправки статуса состояния датчиков.....	88
4.6	Дополнительно.....	89
4.6.1	Объявление	89
4.6.2	Как включить показ рекламы в режиме ожидания через web интерфейс.....	89
4.6.3	Заставка.....	89

4.6.4	Как установить заставку в режиме ожидания через web интерфейс	90
4.6.5	Сервисные ссылки	91
4.6.6	Модули лифта	92
4.6.7	Логотип	92
4.6.8	Как сменить логотип отображающийся на экране монитора	93
4.7	Система	93
4.7.1	Язык устройства	93
4.7.2	Системные настройки	94
4.7.3	Контакты	94
4.7.4	Как импортировать список контактов на монитор	94
4.7.5	Как экспортировать список контактов с монитора	95
4.7.6	Обновление ПО	96
4.7.7	Как настроить использование пользовательского сервера	97
4.7.8	Как обновить ПО вручную	97
4.7.9	Пароль пользователя	98
4.7.10	Пароль администратора	98
4.7.11	Перезагрузка	98
4.7.12	Отладка	99
5	Установка и подключение	100
5.1	Проверка комплектности продукта	100
5.2	Электрическое подключение	100
5.3	Механический монтаж	101
5.4	Подключение дополнительных модулей	102
6	Интеграции	103
6.1	Умный дом	103
6.2	Видеонаблюдение и управление мультимедиа устройствами	105
6.3	Телеметрия	107
6.4	Системы мониторинга	110



- [Описание устройства](#)(see page 7)
- [Технические характеристики](#)(see page 8)
- [Конфигурирование через графический интерфейс](#)(see page 10)
- [Конфигурирование через web интерфейс](#)(see page 73)
- [Установка и подключение](#)(see page 100)
- [Интеграции](#)(see page 103)

1 Описание устройства

AK-10 - IP видеодомофон в стильном дизайне с 10-ти дюймовым дисплеем и встроенной камерой.

Инженерные решения шагнули далеко вперед и мы рады представить новый 10-ти дюймовый монитор. Видеодомофон стал более быстрым, надёжным и функциональным.

Благодаря новой операционной системе и емкостному экрану, управлять домофоном стало еще легче и удобней. Домофон можно запитать от 12В либо же по PoE.

AK-10L - версия монитора без встроенной камеры.

1.1 Внешний вид

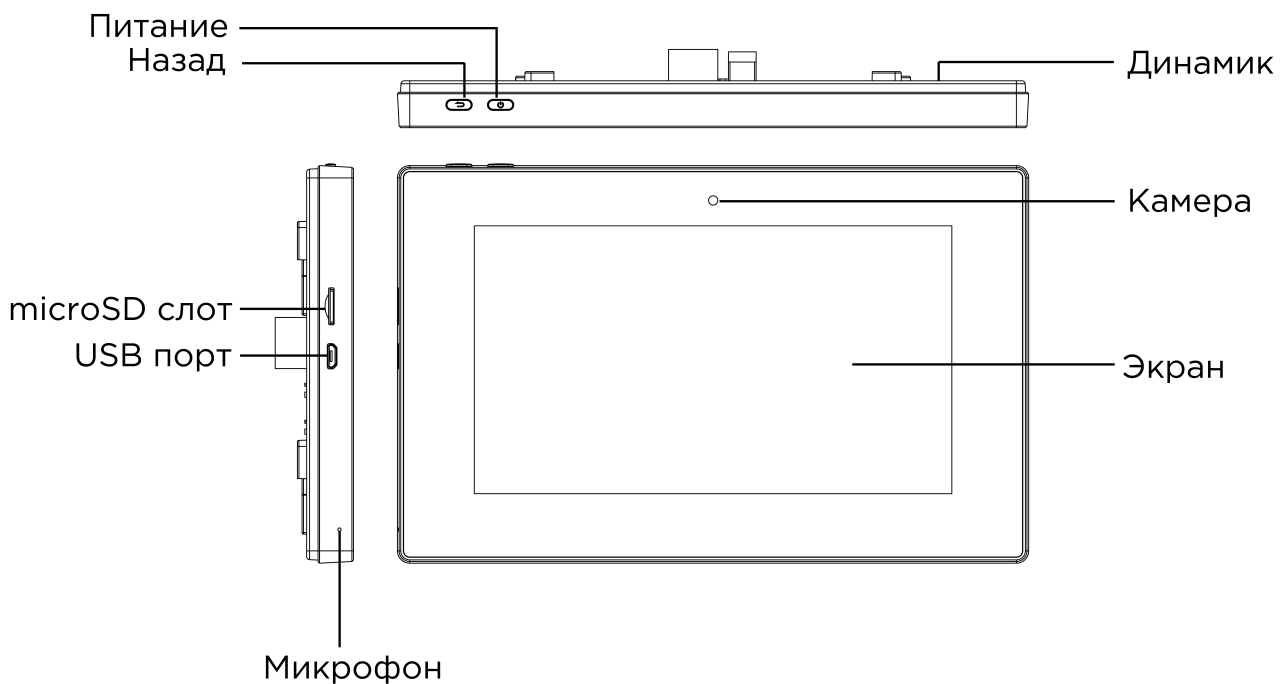

2 Технические характеристики

2.1 ОБЩИЕ ХАРАКТЕРИСТИКИ

Дисплей: 10” TFT LCD, сенсорный емкостный

Разрешение экрана: 1024×600

Встроенная камера АК-10: Есть

Встроенная камера АК-10L: Нет

Питание: PoE и +12 Вольт

Потребление питания: 6 Вт, в режиме ожидания – 2,5 Вт

Размеры: 270×168×25 мм

Размеры дисплея: 266×164 мм

Цветовые решения: White, black

Корпус: Пластик

Тип установки: Настенная накладная

2.2 ВОЗМОЖНОСТИ ПОДКЛЮЧЕНИЯ

Количество индивидуальных вызывных панелей: До 9 панелей

Количество многоквартирных вызывных панелей: До 9 панелей

Подключение дополнительных мониторов: До 8 мониторов

Дополнительные разъемы: Слот для SD карт (SDHC)

Поддерживаемые классы и форматы

SDHC карта 2 класса должна быть отформатирована в extFAT.

Карта 10 класса должна быть отформатирована в FAT32.

Функция памяти: Запись фото, видео и аудио на SD карту

Интерфейс: Русский, Английский, графический

Количество IP камер: До 16 камер

Поддерживаемые кодеки:

- G.711
- H.264

2.3 ФУНКЦИОНАЛЬНЫЕ ВОЗМОЖНОСТИ

Количество мелодий вызова: 9 мелодий на выбор

Загрузка пользовательских MP3 мелодий: Есть

Тип интеркома: Видеоинтерком

Управление домашней автоматикой: Свет, шторы, лифт

Сценарии: Есть

Автоответчик: Есть

Поддержка получения сообщений: Есть

Мультимедиа возможности: Просмотр видео-, фото- и аудиофайлов с SD карты

Режим "Ожидания": Есть, настраиваемый по времени

Выбор типа заставки в режиме ожидания

- Квадратор
- Часы
- Фоторамка
- Тур по времени
- IP камера (постоянный просмотр)

Режим "Не беспокоить": Есть, настраиваемый по времени

Режим "Без звука": Есть, настраиваемый по времени

Бекап фото сделанных во время вызова: Есть, на SD карту

Возможность установки сторонних приложений: Есть

Поддержка сторонних виджетов: Есть

Обновление программного обеспечения: Через Ethernet

2.4 Дополнительно

- SIP, P2P
- Выбор языка при первом запуске системы
- Возможность настройки автоматического завершения вызова после открытия замка
- Возможность сброса входящего вызова до ответа
- Возможность частичного или полного удаления записей в списке вызовов
- Возможность настройки автоматического скрывания навигационной панели на главном экране
- Возможность добавления, изменения и удаления значков на рабочем столе
- Разворачивание видео на весь экран по двойному тапу

3 Конфигурирование через графический интерфейс

- [Главный экран](#)(see page 10)
- [Меню вызовов](#)(see page 17)
- [Меню просмотра входящих сообщений](#)(see page 28)
- [Меню просмотра вызывных панелей](#)(see page 30)
- [Меню просмотра IP-камер](#)(see page 31)
- [Меню "Сигнализация"](#)(see page 32)
- [Меню домашней автоматике](#)(see page 33)
- [Меню сервисов](#)(see page 36)
- [Меню настроек монитора](#)(see page 37)
 - [Общие настройки](#)(see page 38)
 - [Настройки связи](#)(see page 41)
 - [Настройки сети](#)(see page 45)
 - [Настройки безопасности](#)(see page 48)
 - [Настройки IP камер](#)(see page 54)
 - [Настройки автоматике](#)(see page 56)
 - [Расширенные настройки](#)(see page 57)
- [Меню настроек системы](#)(see page 71)

3.1 Главный экран

- [Как заменить приложения на основном рабочем столе](#)(see page 12)
- [Как добавить новый рабочий стол и приложения](#)(see page 13)
- [Как удалить рабочий стол](#)(see page 14)
- [Навигационная панель](#)(see page 15)

Главный экран по умолчанию состоит из основного рабочего стола и двух дополнительных. Вам доступно добавление пользовательских рабочих столов и их гибкая конфигурация (настройка количества иконок приложений и их удобного расположения). Пользовательских рабочих столов может быть неограниченное количество. На одном рабочем столе можно разместить до 8-ми иконок приложений.

На первом рабочем столе отображаются текущие дата и время.



На втором (основном) рабочем столе отображаются:

- Дата
- Время
- Виджет погоды
- Основные разделы меню монитора: Вызовы, Сообщения, Меню просмотра вызывных панелей, Меню просмотра IP камер

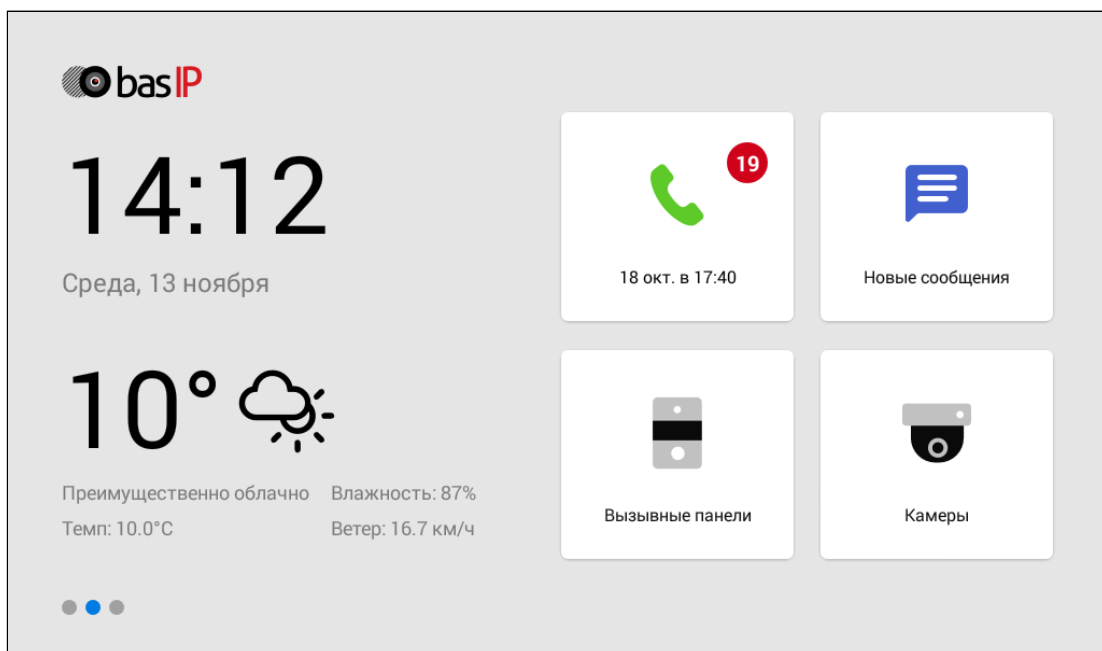

На третьем рабочем столе отображаются дополнительные системные меню и приложения:

- Квадратор
- Сигнализация
- Умный дом

- Меню сервисов

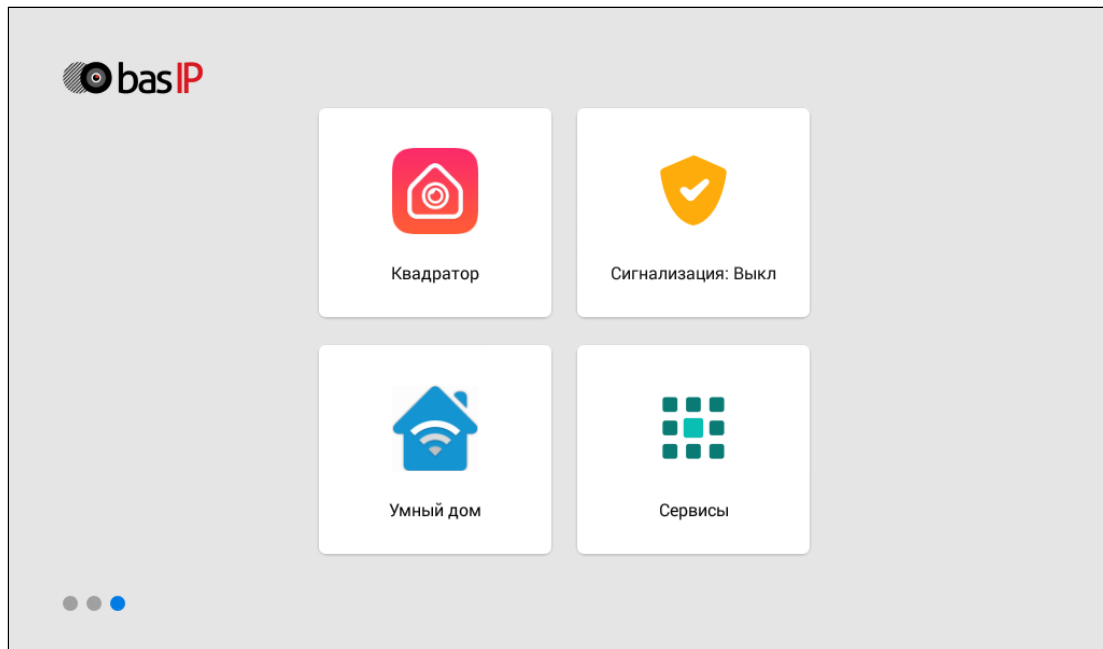

3.1.1 Как заменить приложения на основном рабочем столе

Вы можете изменить основные разделы меню монитора (вызовы, сообщения, меню просмотра вызывных панелей, меню просмотра IP камер). Вам нужно:

1. Нажать на несколько секунд заменяемую иконку.
2. Из открывшегося окна выбрать желаемое приложение.

Зажмите выбранную иконку еще раз и приложение автоматически изменится на стандартное.

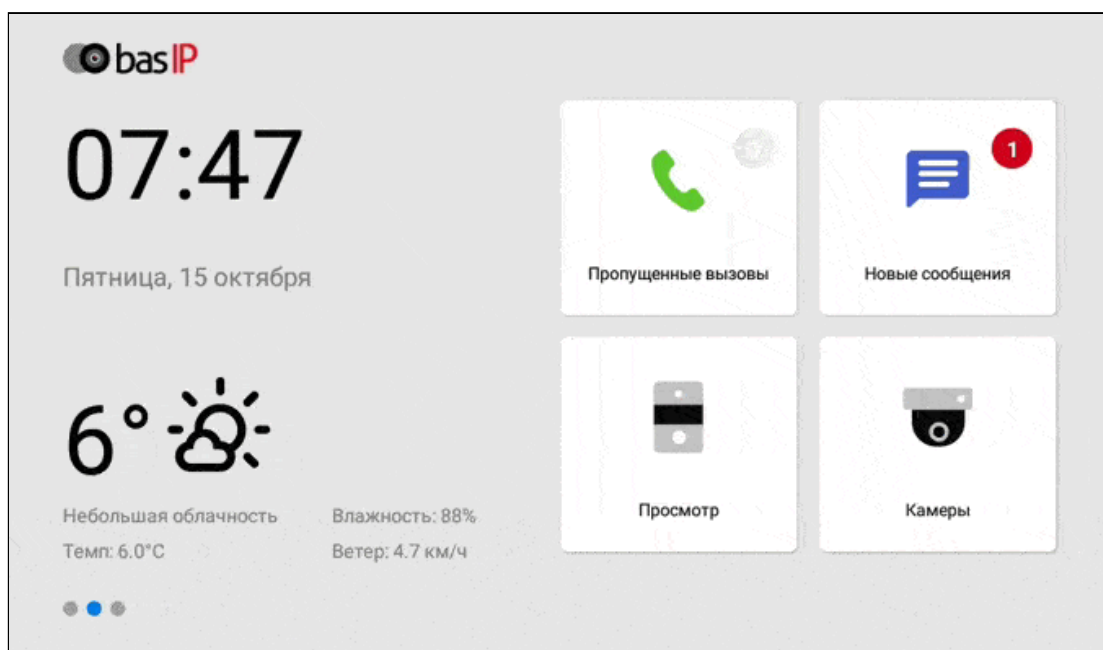

3.1.2 Как добавить новый рабочий стол и приложения

1. Зажмите любую из иконок на дополнительном рабочем столе на одну секунду, после чего рабочий стол перейдет в режим редактирования.

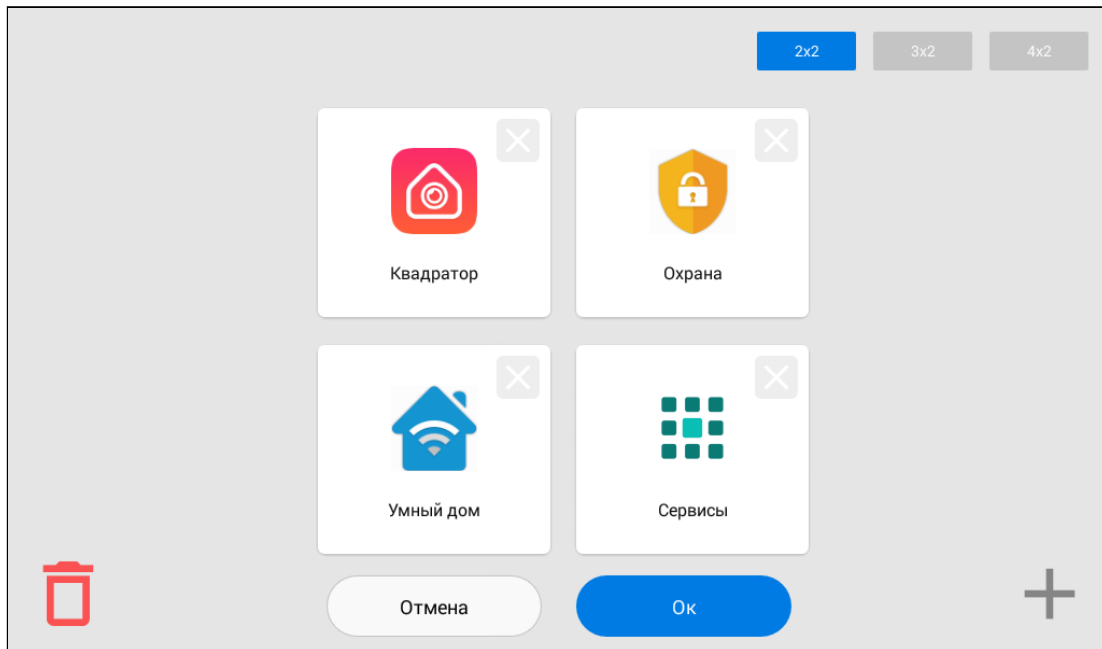

2. Нажмите на кнопку добавления нового рабочего стола в правом нижнем углу.

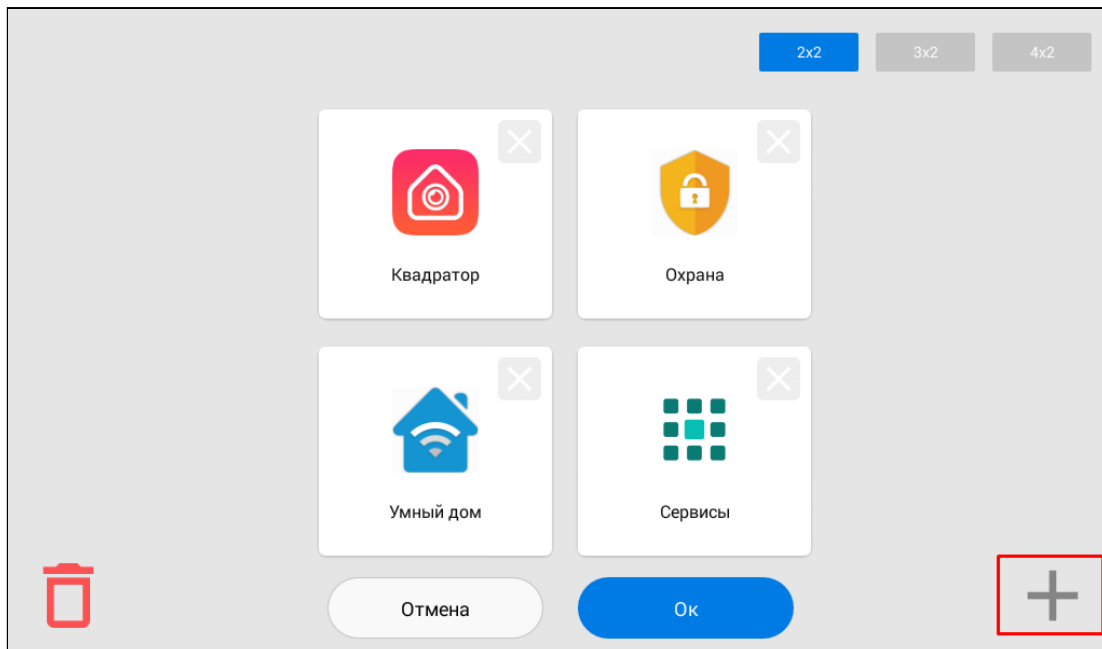

3. Выберите необходимое количество иконок отображаемых на этом рабочем столе: 2 x 2 / 3 x 2 / 4 x 2.

4. Нажмите на иконку добавления приложения и поочередно выберите необходимые в новом окне.

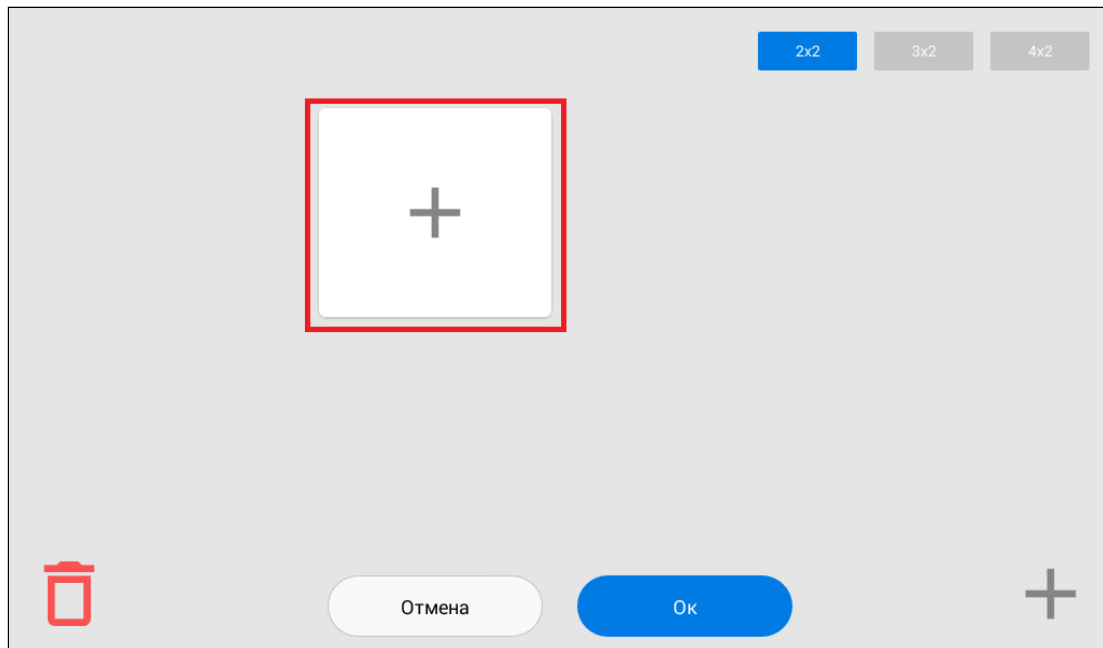

5. После добавления необходимых приложений на рабочий стол, нажмите на кнопку "ОК" для сохранения и возврата в обычный режим.

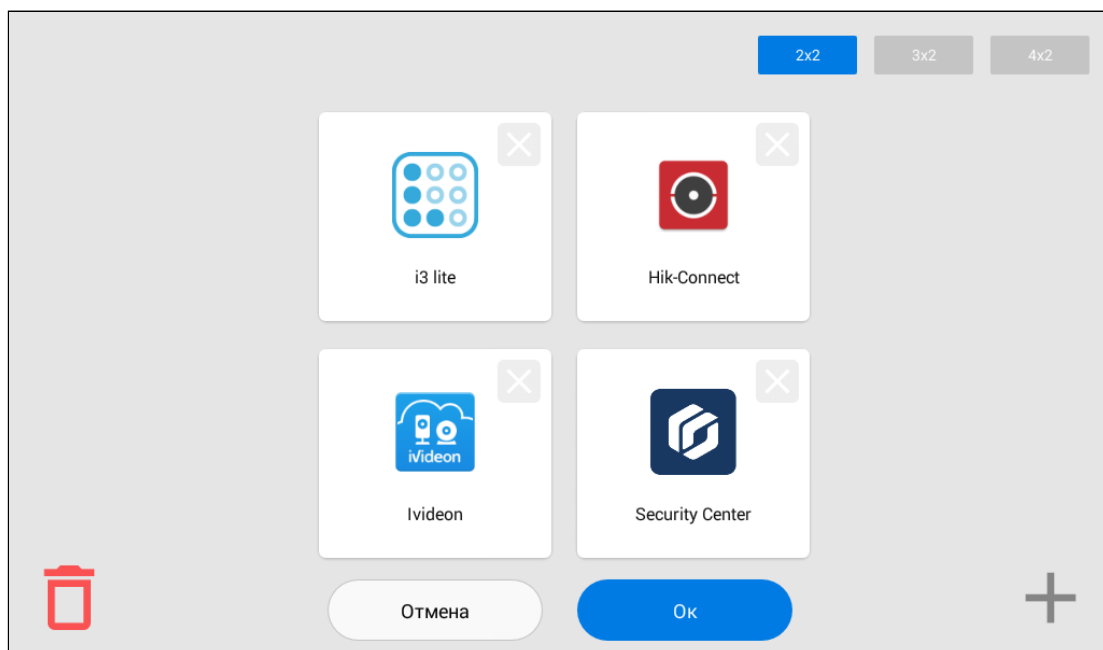

3.1.3 Как удалить рабочий стол

1. Перейдите в **режим редактирования**, зажав на одну секунду любую из иконок на дополнительном рабочем столе.

2. Нажмите на иконку **"Удалить"** в левом нижнем углу.
3. Нажмите **"ОК"** для сохранения и возврата в обычный режим.

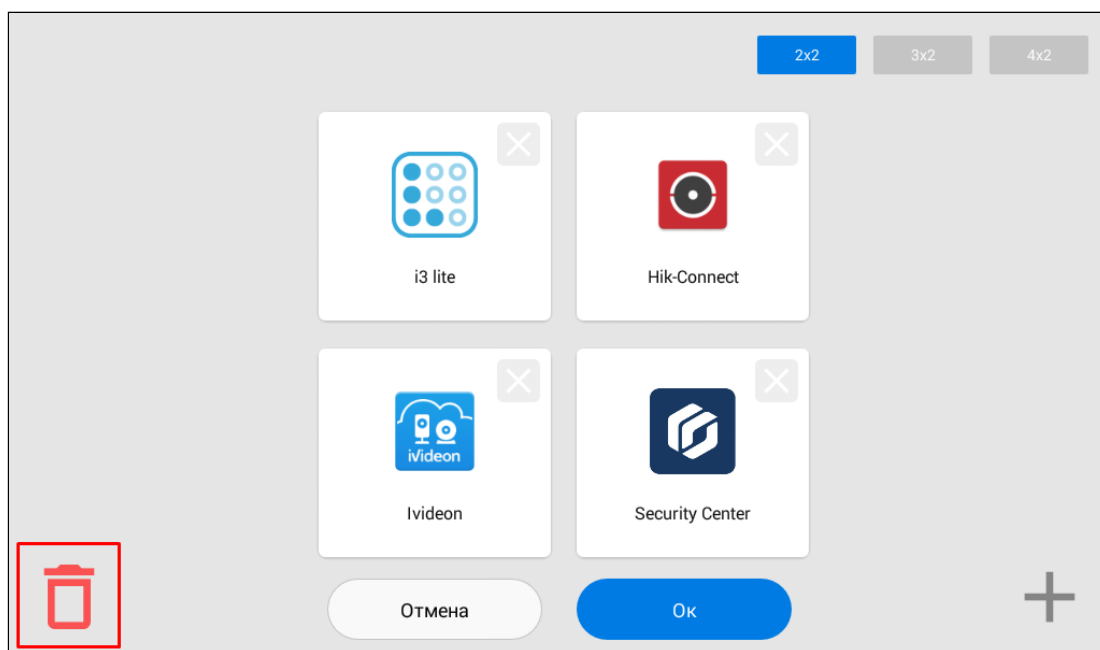

3.1.4 Навигационная панель

Навигационная панель используется для быстрого доступа к некоторым функциям системы. Для вызова панели необходимо в верхней части экрана выполнить свайп вниз или нажать на пустое место.

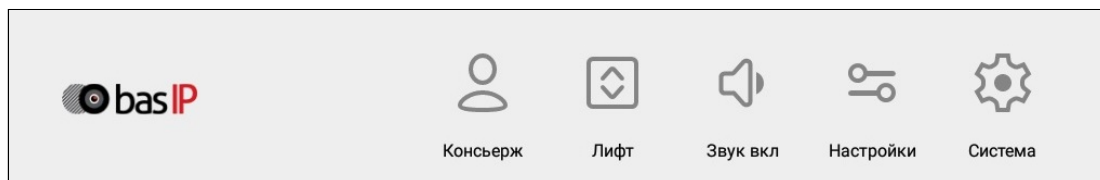

На панели доступны:

- **Быстрый вызов консьержа** - функция звонка на заданный вами номер консьержа, другого внутреннего монитора или на SIP номер любого устройства. Включить данную функцию можно в [настройках монитора](#)(see page 0) или через [web интерфейс](#)¹.
- **Вызов лифта** - кнопки вызова лифта (для работы функции необходимо подключение модуля управления лифтовым оборудованием [EVRC IP](#)²).
- **Регулировка звуковых режимов монитора** - функция выбора подходящего режима работы: звук вкл / звук выкл / не беспокоить.

1 <https://wiki.bas-ip.com/ak10/ru/domofon-8553820.html#id-Домофон-КнопкаSOS/Консьерж>

2 <http://wiki.bas-ip.com/display/11/EVRC-IP>

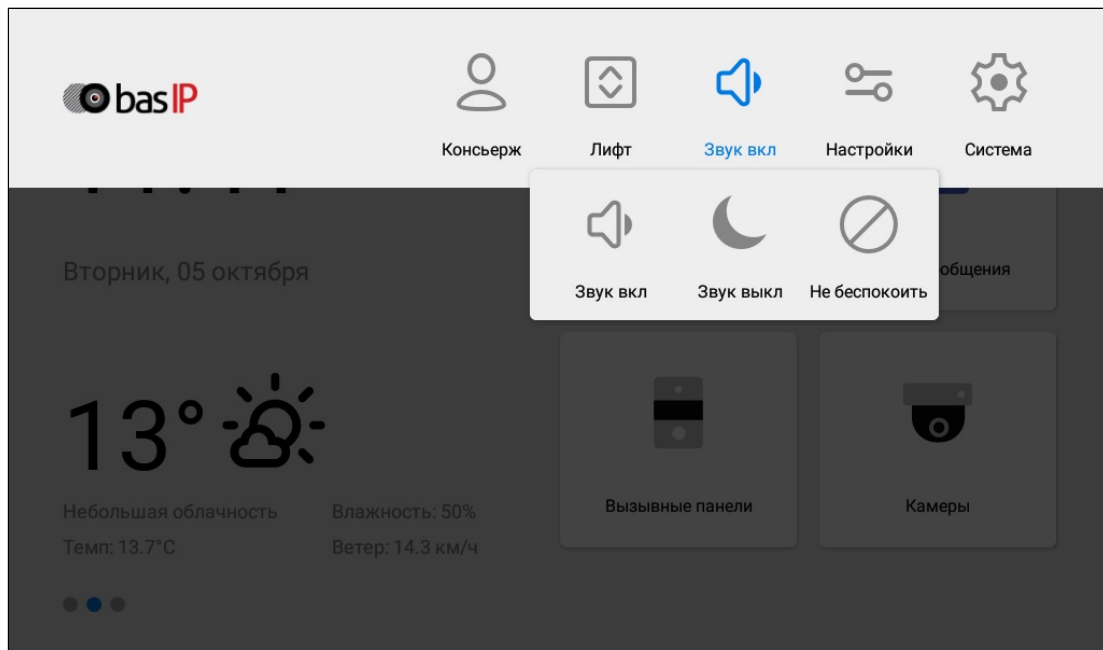

Звук вкл - режим, в котором все звуки включены.

Звук выкл - режим, в котором все звуки, кроме сигнализации, выключены, но входящие вызовы отображаются на экране. Для этой опции есть возможность настройки таймера автоматического отключения (от 1 до 24 часов).

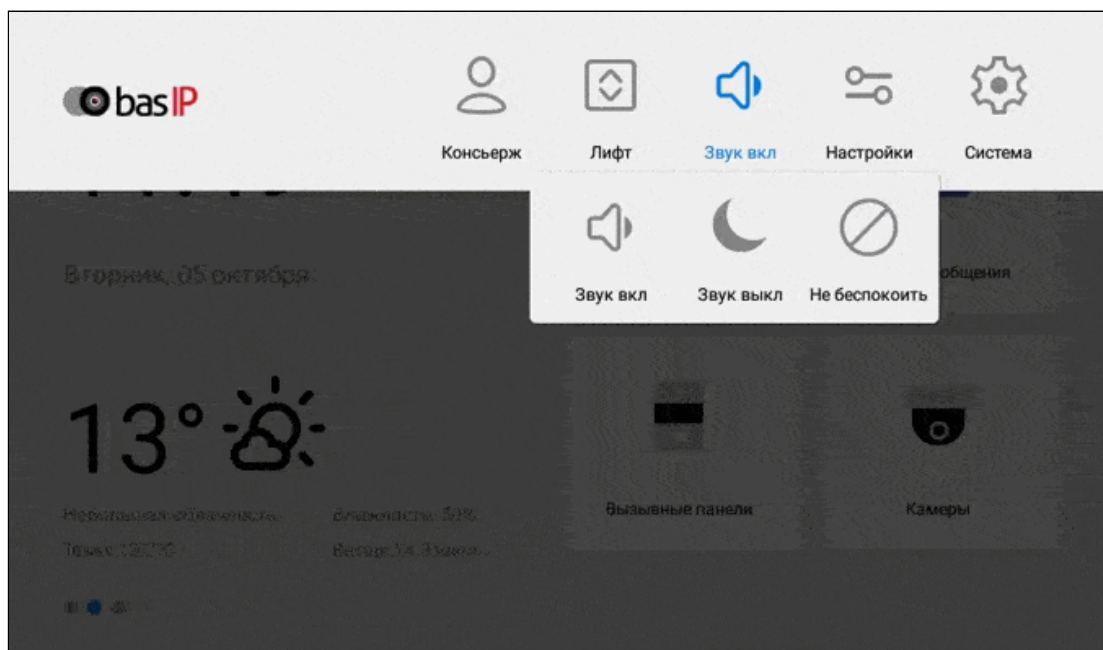

Не беспокоить - режим, в котором все звуки, кроме сигнализации, выключены и на экране не отображаются входящие вызовы от других устройств.

Режимы "Звук выкл" и "Не беспокоить" можно заранее включить и настроить время работы в меню настроек монитора (Режим "Не беспокоить"³) и в web интерфейсе⁴.

- **Настройки монитора** - меню регулирования работы монитора.
- **Настройки системы** - меню регулирования системных настроек (доступ возможен только после ввода пароля администратора).

3.2 Меню ВЫЗОВОВ

- [Окно вызова](#)(see page 19)
- [Как добавить новый контакт](#)(see page 19)
- [Поиск среди контактов](#)(see page 24)
- [Синхронизированные устройства](#)(see page 25)
- [Датчик движения](#)(see page 27)

На главном экране рядом с иконкой вызовов отображается количество пропущенных вызовов.

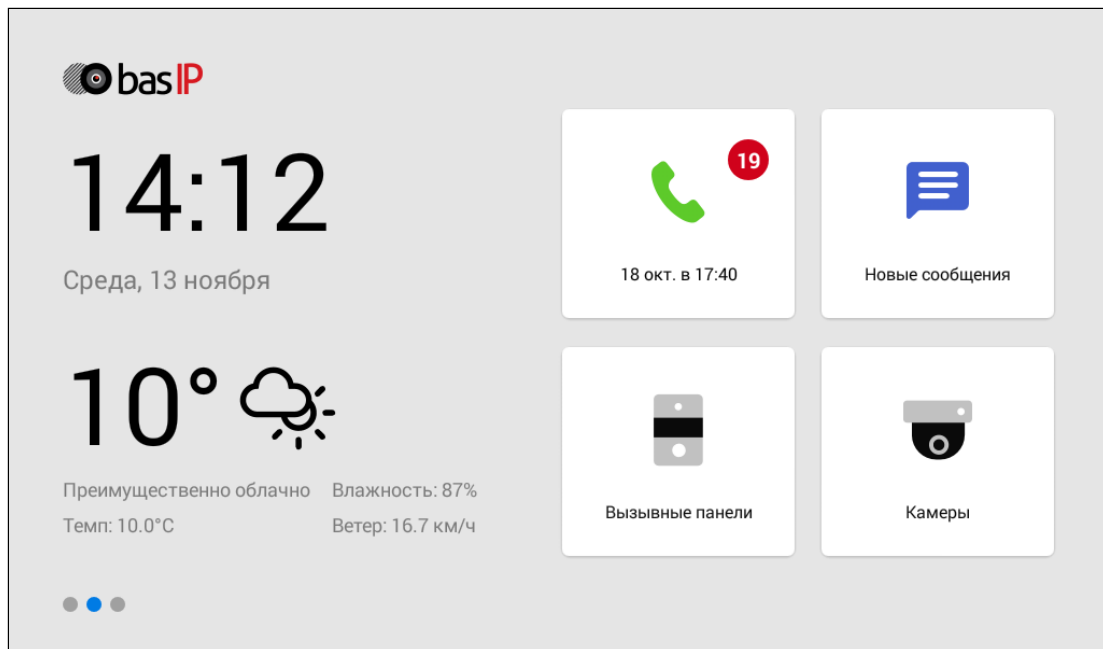

При включении функции "Датчик движения" в правом углу иконки вызовов отображаются пропущенные вызовы, а в левом - уведомления о записанных при срабатывании датчиков движения видео.

³ [https://wiki.bas-ip.com/ak10/ru/obshchie-nastrojki-5079238.html#id-Общиенастройки-Режим"Небеспокоить"](https://wiki.bas-ip.com/ak10/ru/obshchie-nastrojki-5079238.html#id-Общиенастройки-Режим)

⁴ <https://wiki.bas-ip.com/ak10/ru/glavnaya-27853691.html>

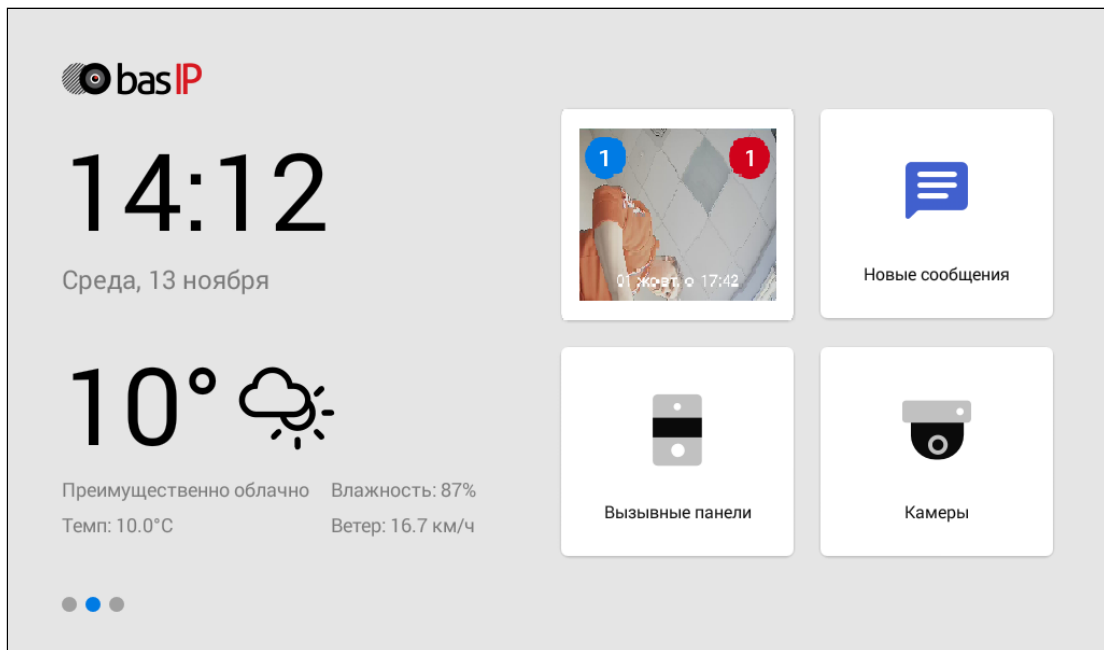

Нажав на иконку отображается **история вызовов**:

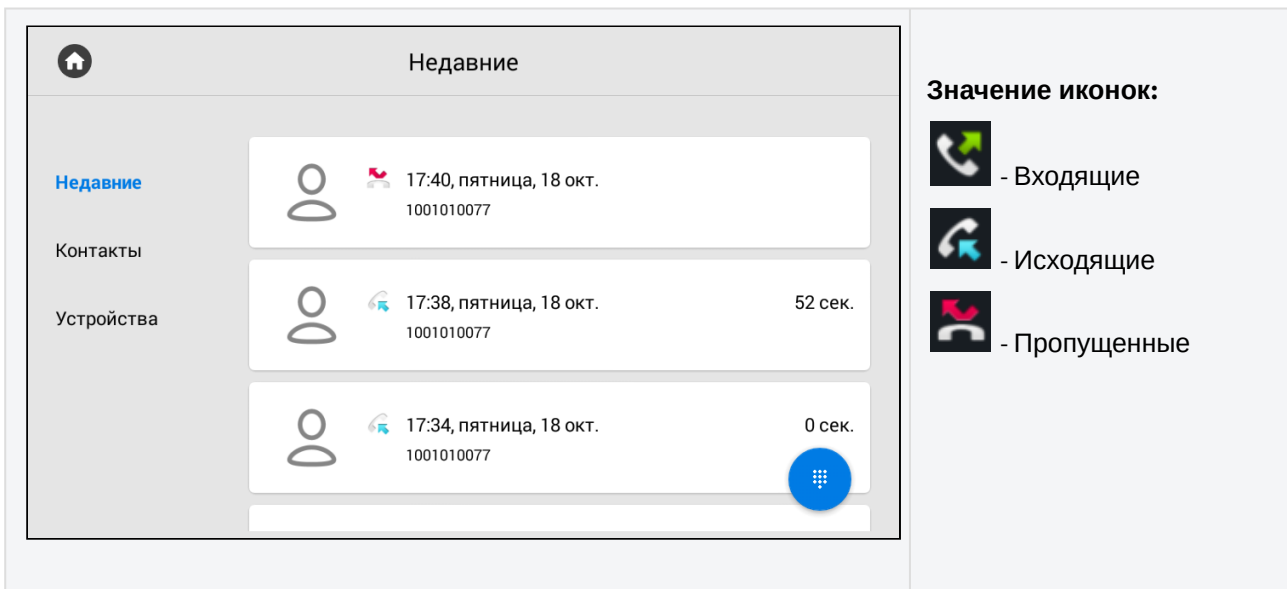

Примечание:

С помощью кнопки в правом нижнем углу экрана  можно вызвать клавиатуру для набора номера. Зажав данную кнопку на несколько секунд вы можете очистить историю вызовов.

Карточка вызова состоит из:

- Даты и времени вызова
- Номера абонента
- Типа номера абонента: индивидуальная панель / многоабонентская панель / пользовательское устройство
- Длительности разговора.

Для просмотра дополнительных опций, нажмите на карточку вызова один раз.

Значение иконок:

Вызов - Перезвонить на выбранный номер.

Фото/Видео - Переход в меню просмотра фото/видео этого вызова.

Сохранить на SD-карту - Сохранение фото/видео разговора на SD-карту.

Удалить - Удалить запись из списка.

3.2.1 Окно вызова

Во время вызова отображается следующее окно:

Значение иконок:

Мног. 1 - Адрес или название устройства, с которым установлена связь.

- Принять вызов.
- Завершить вызов.
- Открыть замок.
- Сделать фото.
- Записать видео.
- Вызвать клавиатуру.
- Включить/выключить микрофон.
- Регулировать уровень громкости.

3.2.2 Как добавить новый контакт

У Вас есть возможность добавить до 10 000 контактов в телефонную книгу. Для быстрого доступа вы можете сохранить номер панели, консьержа или SIP номер любого устройства.

Чтобы добавить контакт необходимо:

1. Нажать кнопку "**Добавить**" в правом нижнем углу.

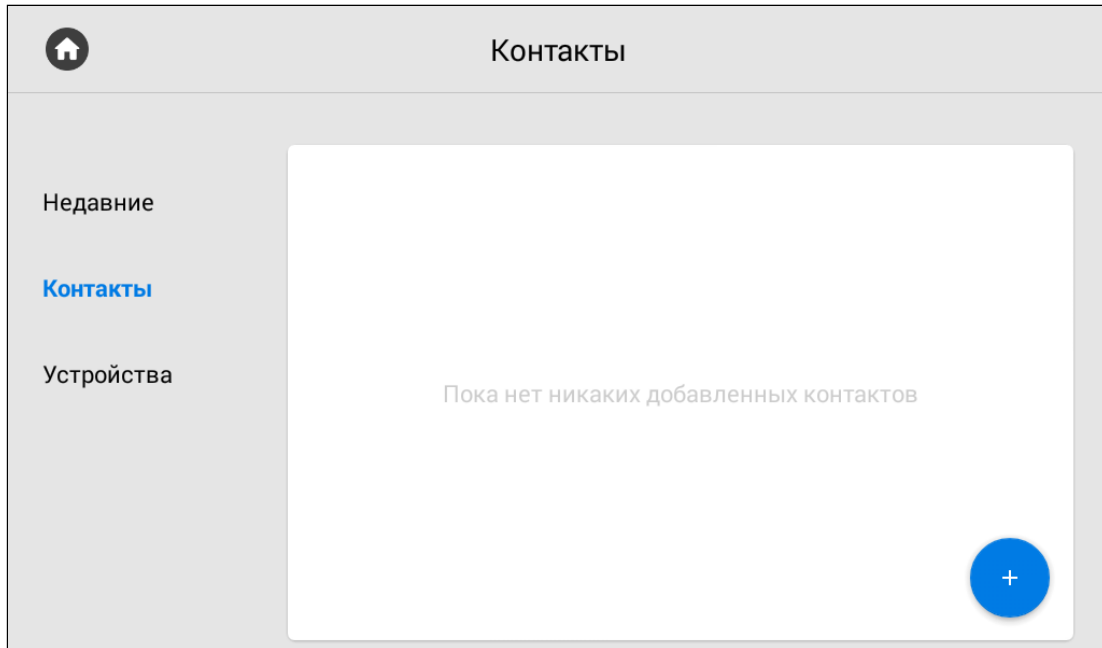

2. Заполнить данные контакта указав его **имя** и **номер** в необходимом формате, который зависит от типа номера (внутренний или SIP) и устройства.

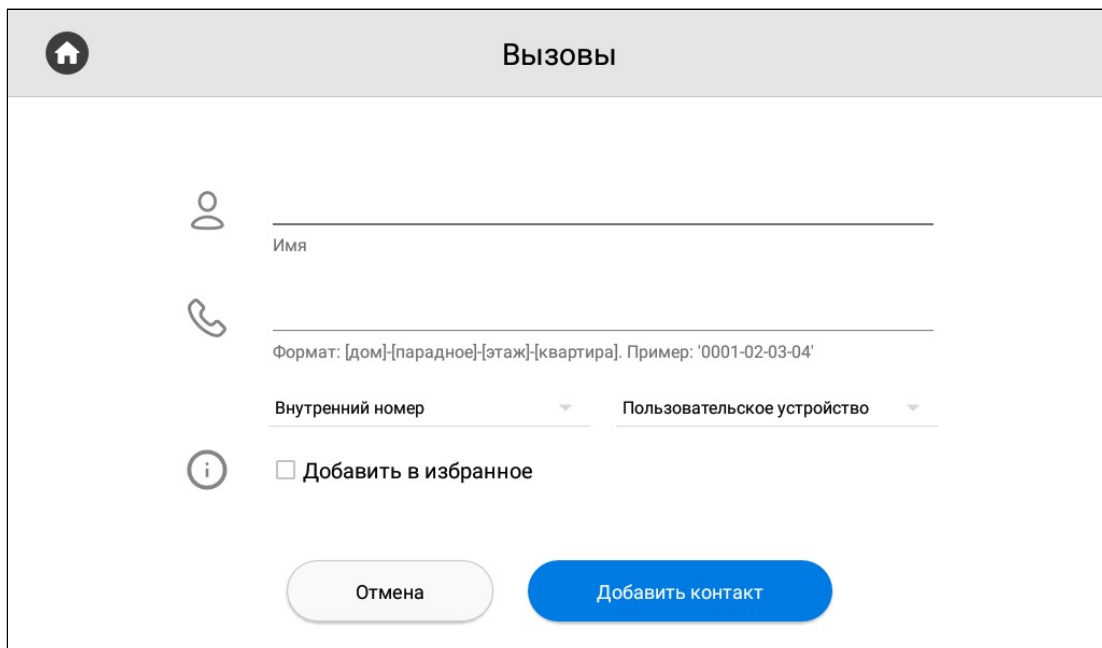

Чтоб записать номер в корректном формате, вам необходимо указать тип номера: *внутренний или SIP*.

Также укажите тип устройства: *многоабонентская панель, индивидуальная панель, пользовательское устройство (внутренний монитор или любое другое устройство)*. Эти

данные также необходимы для правильного последующего отображения контакта в различных разделах монитора.

Форматы номера

Внутренний номер многоабонентской панели включает в себя № дома - № парадного - № устройства. Пример: 0001-01-1.

Внутренний номер индивидуальной панели включает в себя № дома - № парадного - № этажа - № квартиры - № устройства. Пример: 001-01-02-04-1.

Внутренний номер пользовательского устройства включает в себя № дома - № парадного - № этажа - № квартиры. Пример: 0001-02-01-15.

SIP номер указывается в формате sip:номер@ip устройства или адрес сервера. Пример: sip:23984@ru.sip.bas-ip.com

В данной вкладке вы также можете **добавить** контакт в **избранное**. Избранные номера отображаются вверху списка контактов.

Для многоабонентских и индивидуальных панелей можно выбрать функцию **Использовать по умолчанию**. В этом режиме выбранная панель, будет по умолчанию отображаться при переходе в меню просмотра вызывных панелей.

3. Нажать на кнопку "**Добавить контакт**" после ввода всех необходимых данных. В результате вам отобразится следующий интерфейс:

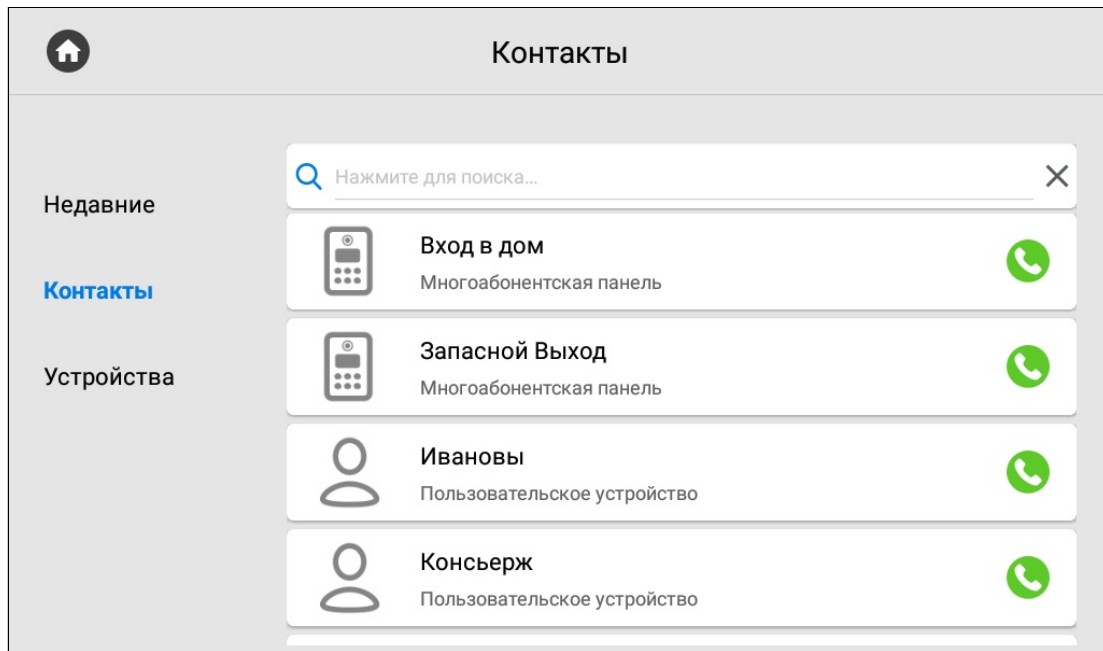

При единичном нажатии на контакт отобразится более детальная информация о нем.

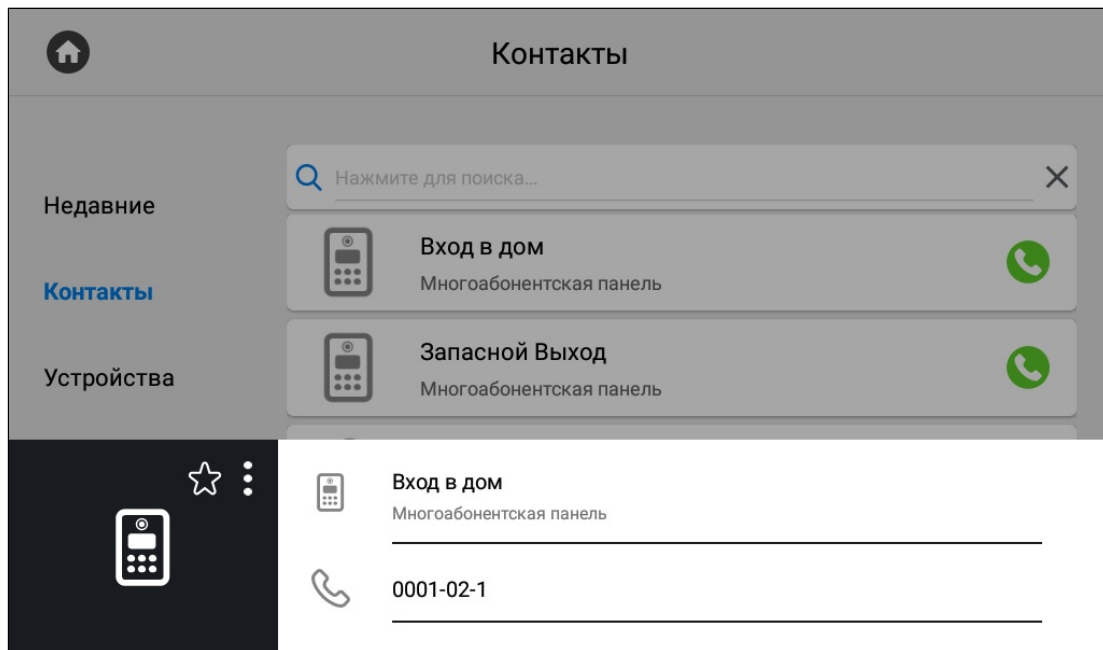

Нажатием на иконку со звездочкой можно добавить контакт в избранное, чтобы он отображался вверху списка контактов.

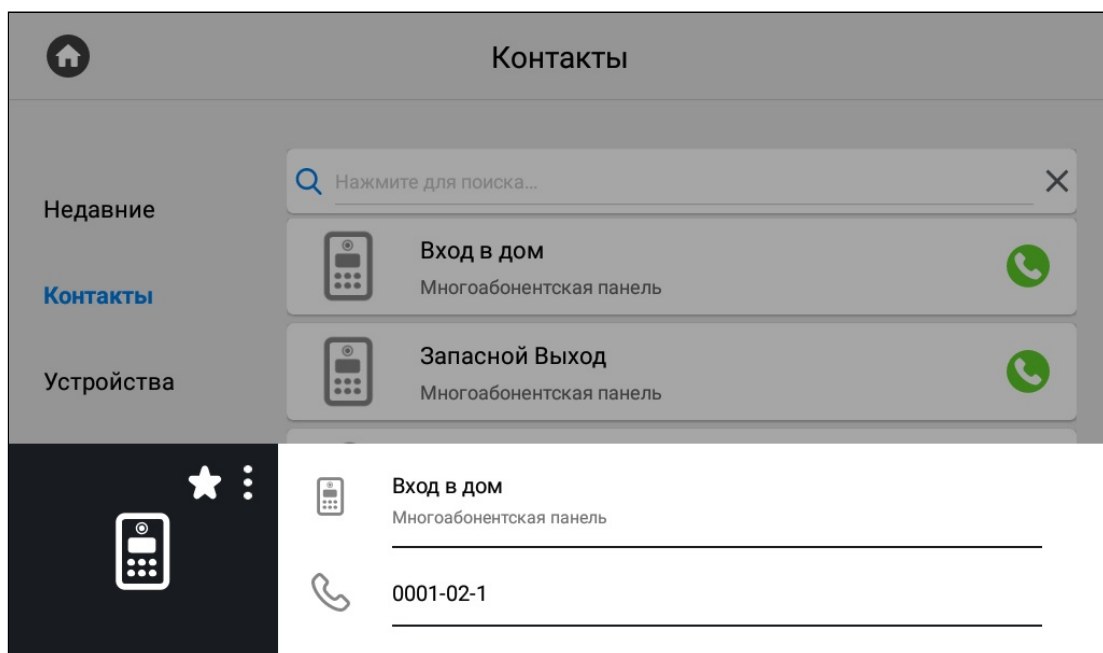

Нажатием на кнопку с тремя точками можно редактировать или удалить контакт.

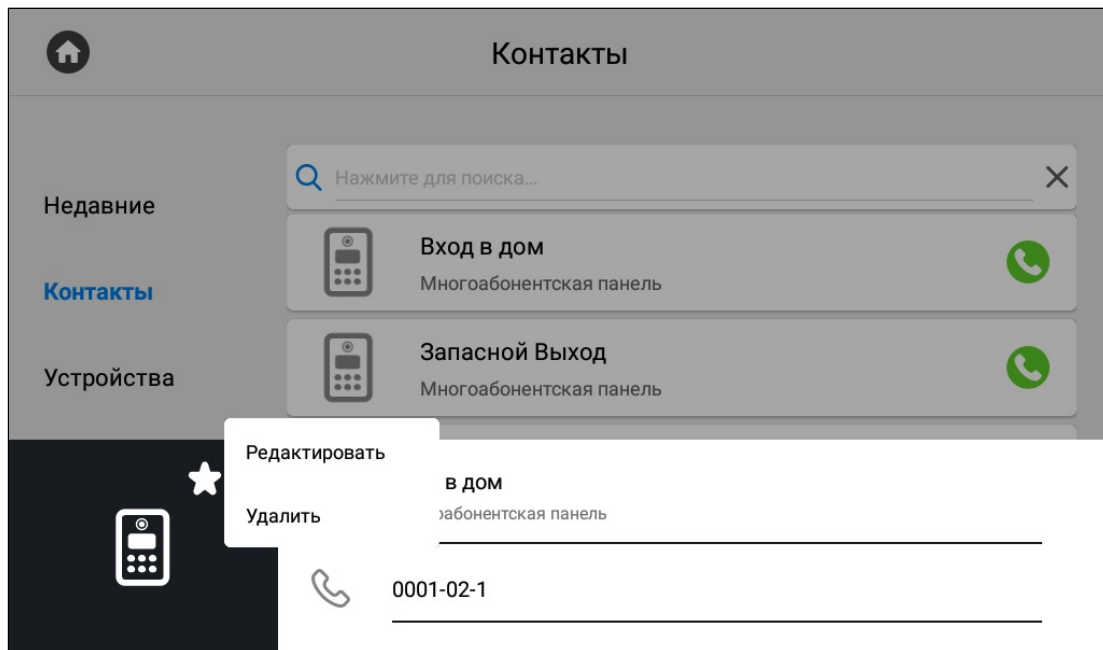

Нажатием на кнопку вызова справа будет произведен вызов.

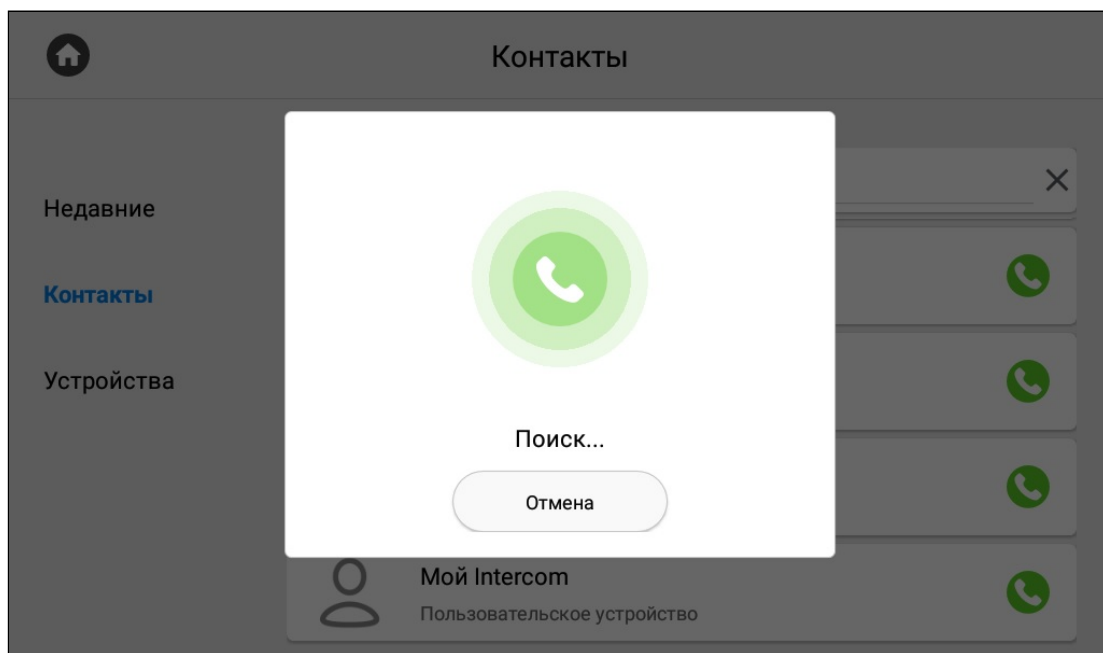

i При звонке на вызывную панель будет произведен поиск и подключение к устройству. Панель автоматически принимает вызов на 30 секунд, после чего вызов автоматически завершается.

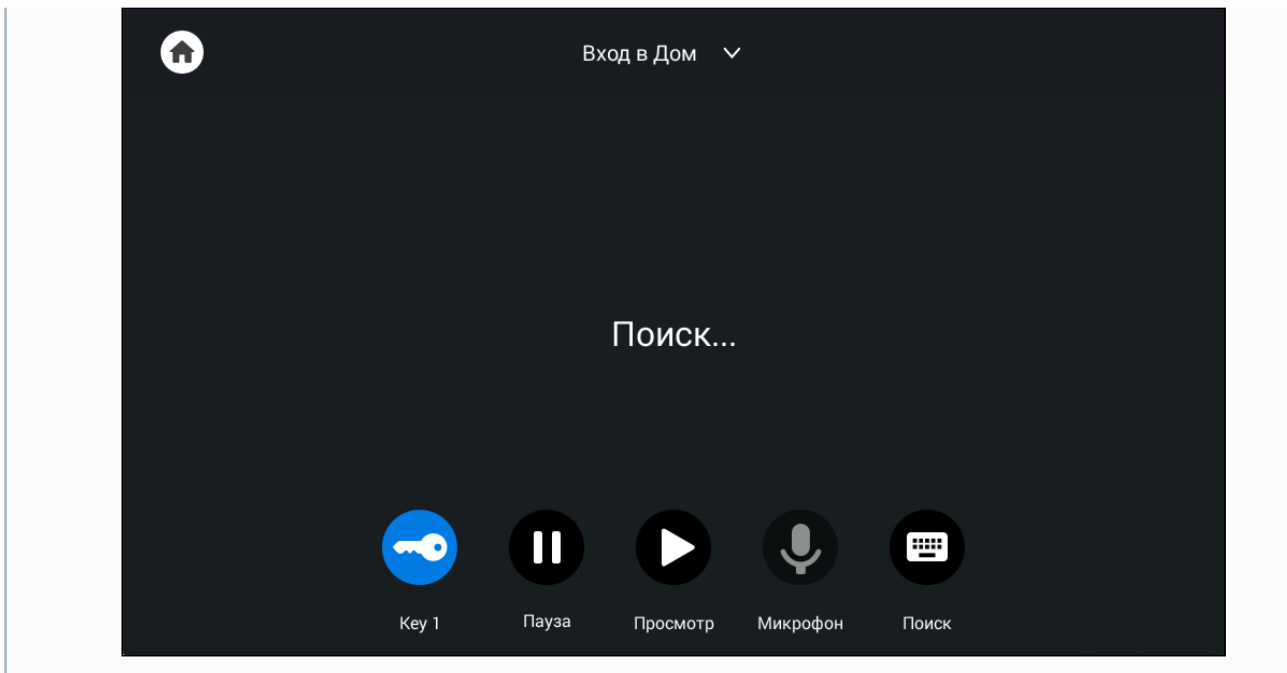

3.2.3 Поиск среди контактов

Чтобы быстро найти необходимый контакт, введите его название в строке поиска.

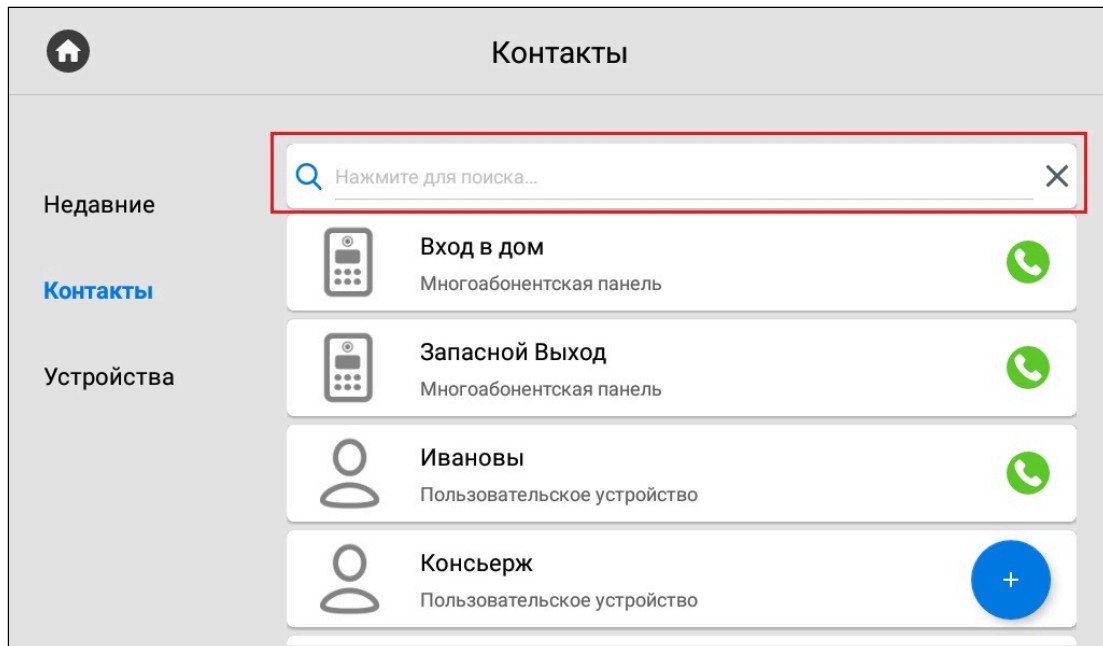

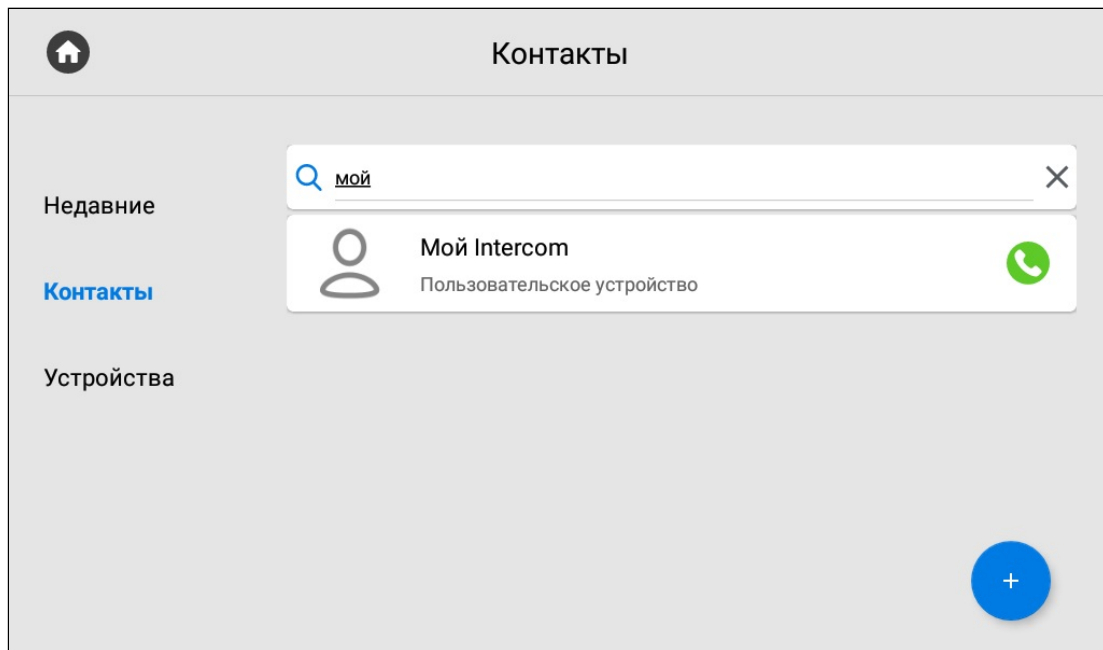

3.2.4 Синхронизированные устройства

В данном меню отображаются дополнительные мониторы, которые имеют одинаковый логический адрес, но различные порядковые номера.

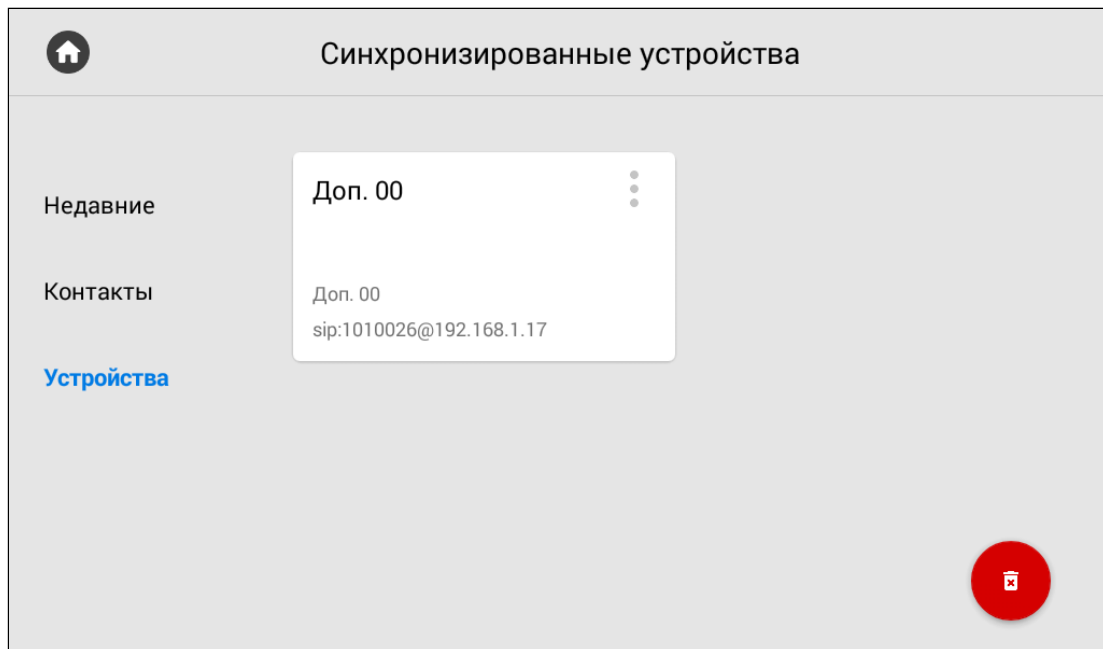

Нажатием на кнопку в левом верхнем углу возле контакта отобразится меню редактирования названия.

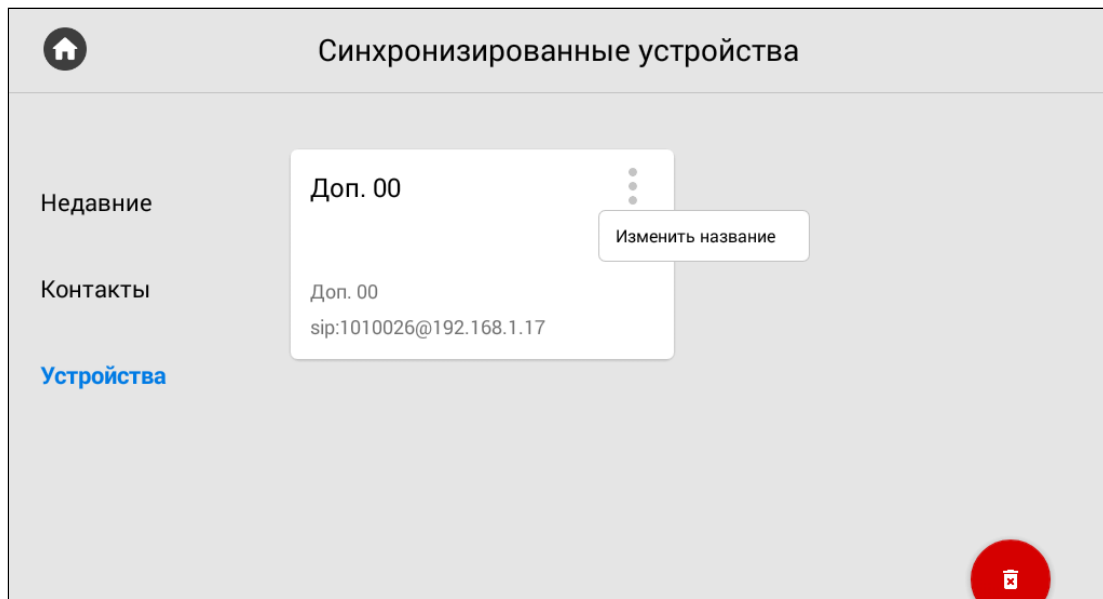

В открывшемся окне вы можете ввести желаемое для отображения название дополнительного монитора.

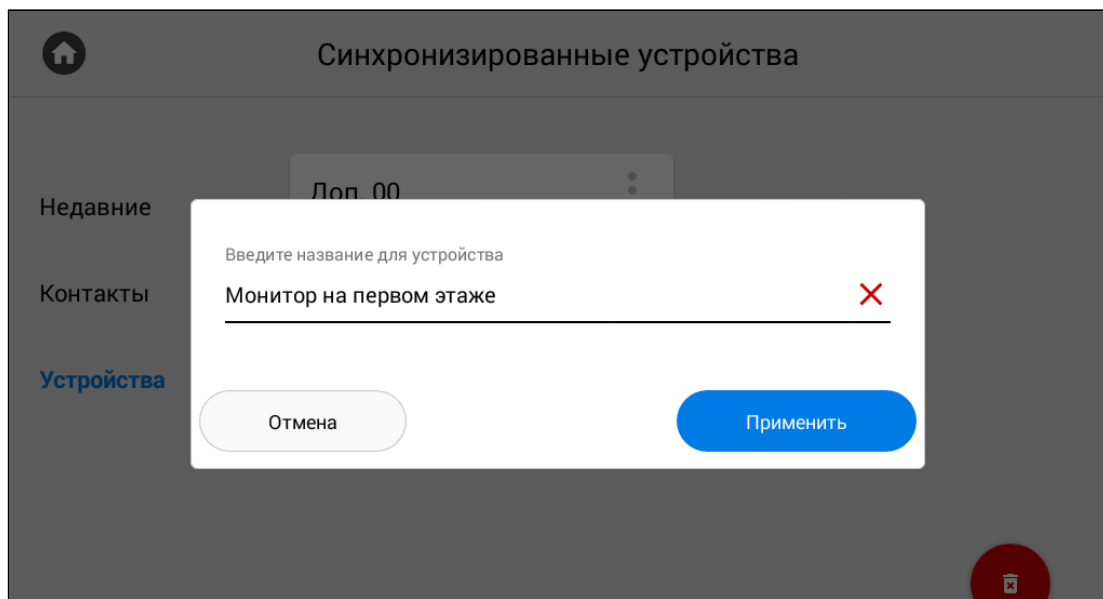

После нажатия кнопки "**Применить**" отобразится предыдущее меню с обновленным названием устройства. Также обновить страницу устройств можно потянув страницу вниз.

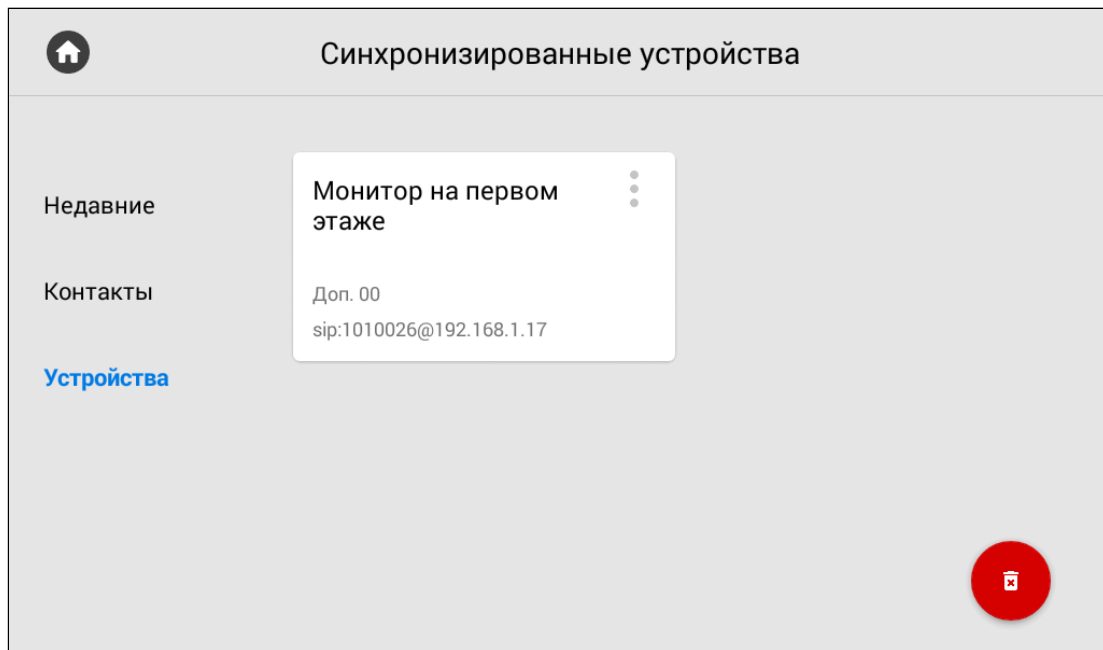

Нажав на кнопку **"Удалить"** (в правом нижнем углу), отобразится окно, в котором можно восстановить значения устройств по умолчанию.

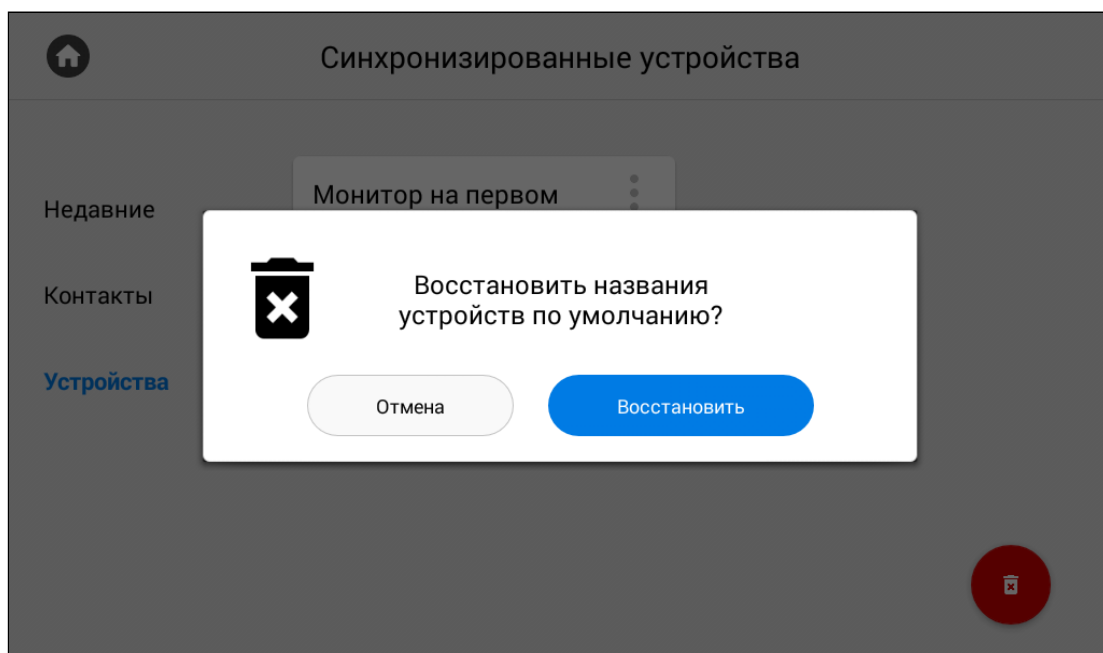

3.2.5 Датчик движения

Если у вас включена и настроена функция записи видео при срабатывании датчика движения, то в меню вызовов появится данная вкладка, где вы сможете просматривать записанные видео. Во вкладке есть информация о дате, времени, длительности записи и названии камеры, с которой видео записано.

При необходимости можно удалить конкретное видео нажатием соответствующей кнопки в его карточки или удалить все видео с помощью кнопки в правом нижнем углу.

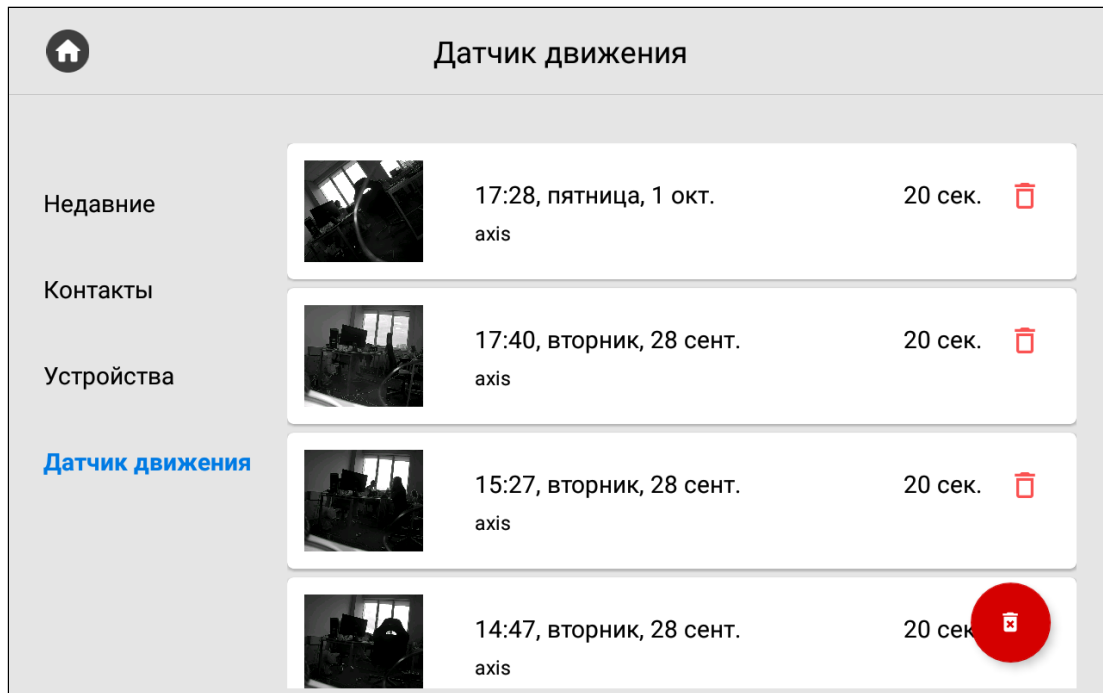

3.3 Меню просмотра входящих сообщений

В данном меню отображаются сообщения, полученные от консьержа или управляющей организации. Если на монитор пришло сообщение, вы услышите звук уведомления и при разблокировке экрана над иконкой приложения изменится счетчик. При переходе в "Сообщения" отобразится следующий интерфейс:

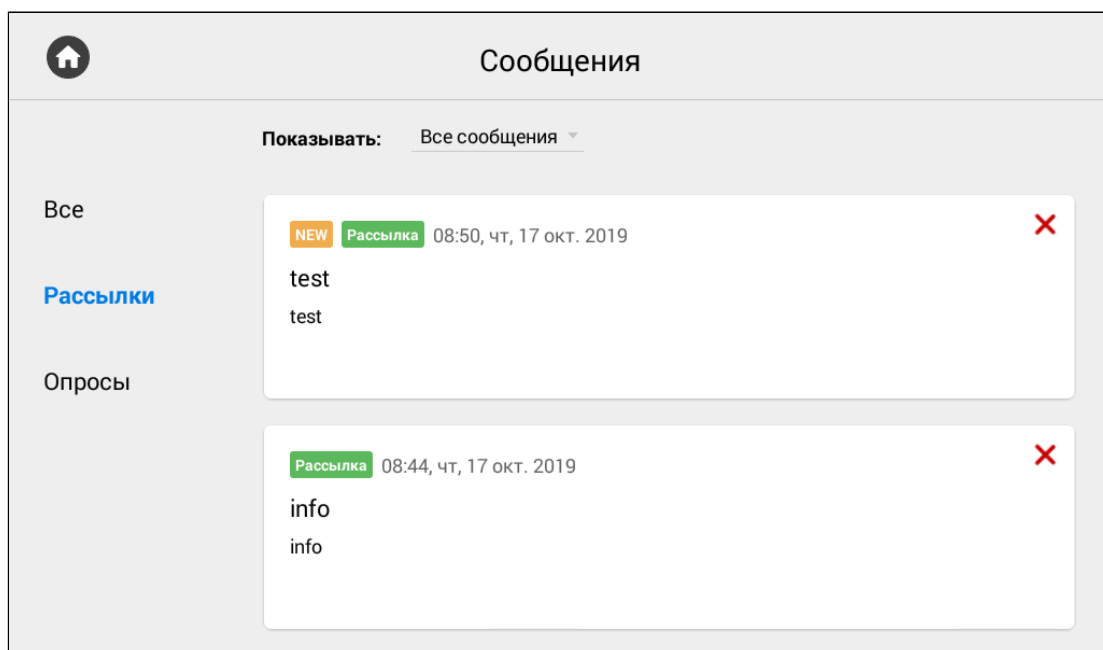

Прочитать сообщение вы можете 2 раза нажав на него.

В системе доступны 2 типа сообщений:

- Рассылки - информация не требующая обратной связи.
- Опросы - информация, с помощью которой обслуживающая организация может собрать обратную связь, предоставив пользователю выбор из готовых вариантов или возможностью ввода собственного.

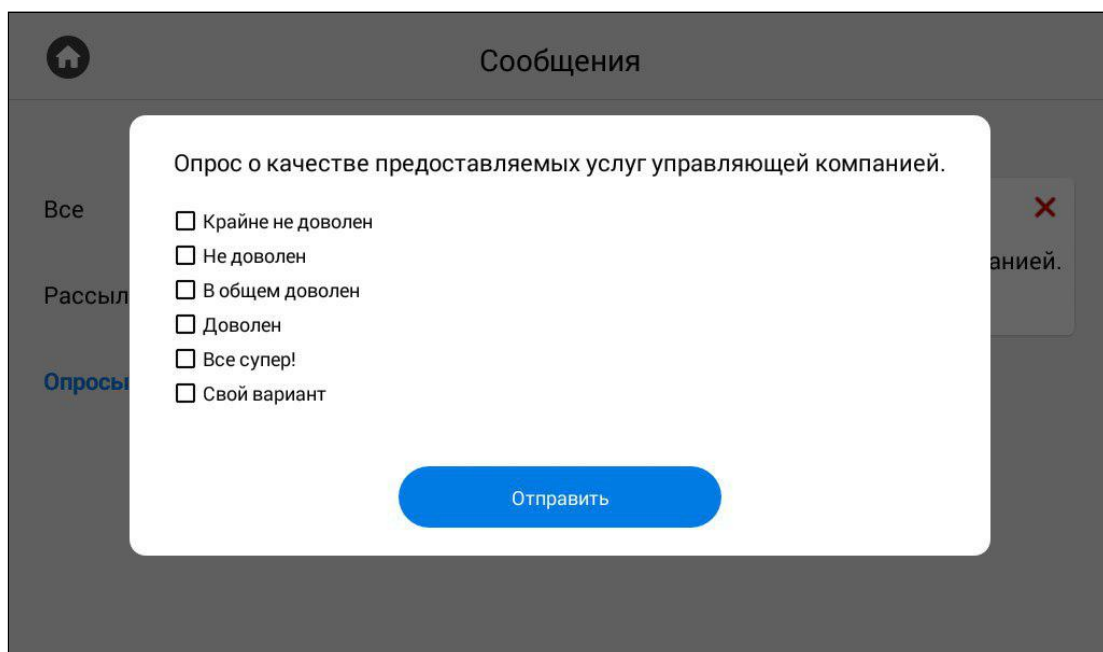
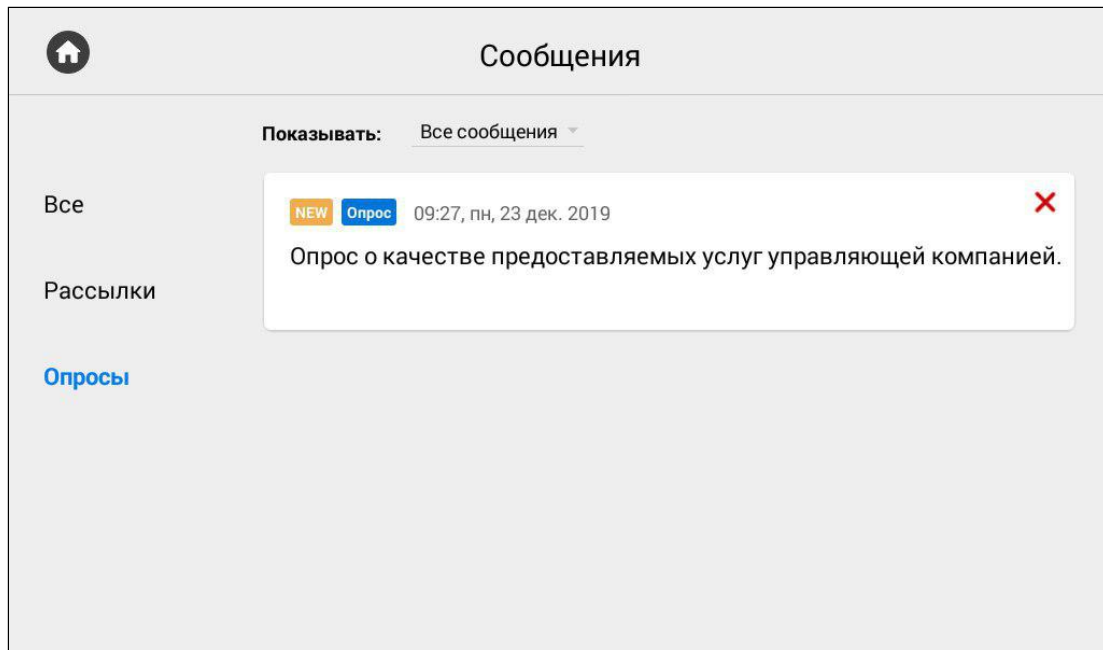



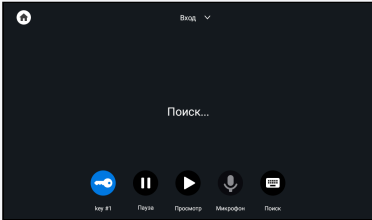

3.4 Меню просмотра вызывных панелей

Данное меню вы можете использовать для просмотра камер вызывных панелей.

i При добавлении вызывных панелей в телефонную книгу и включении опции "**Использовать по умолчанию**", в данном меню такая панель будет отображаться первой. Если у вас несколько индивидуальных и многоабонентских панелей и по умолчанию необходимо подключаться к одной из них, то опция использования по умолчанию должна быть включена только в настройках контакта этой панели, в противном случае подключение будет производиться к панели, которая была указана по умолчанию последней.





Значение иконок:

-  - Открыть замок.
-  - Остановить просмотр панели.
-  - Начать просмотр панели.
-  - Включить/выключить микрофон.
-  - Поиск панелей.

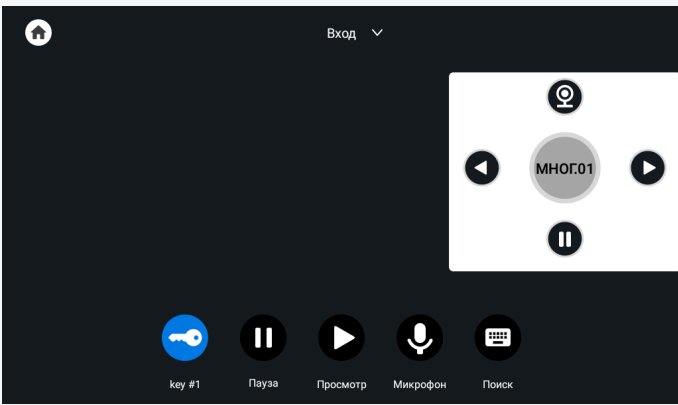
3.4.1 Поиск



Значение иконок:

-  - Начать воспроизведение.
-  - Остановить воспроизведение.
-  - Переключение между режимом просмотра индивидуальных и многоабонентских панелей. Переключение между панелями происходит стрелками "**влево**" и "**вправо**".

По нажатию на название панели сверху окна, вы можете переключиться в режим просмотра панелей, добавленных в раздел "**КОНТАКТЫ**(see page 17)".

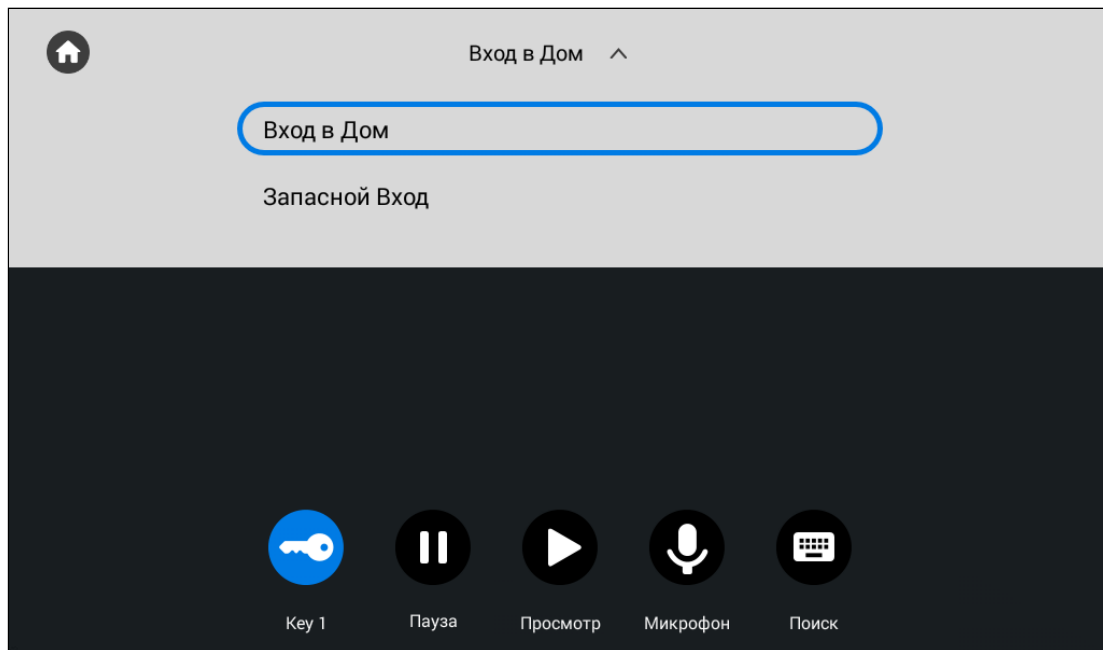

Если во время просмотра вызывных панелей на ваш монитор был входящий вызов, то он отобразится как пропущенный звонок на экране при просмотре и в меню вызовов.

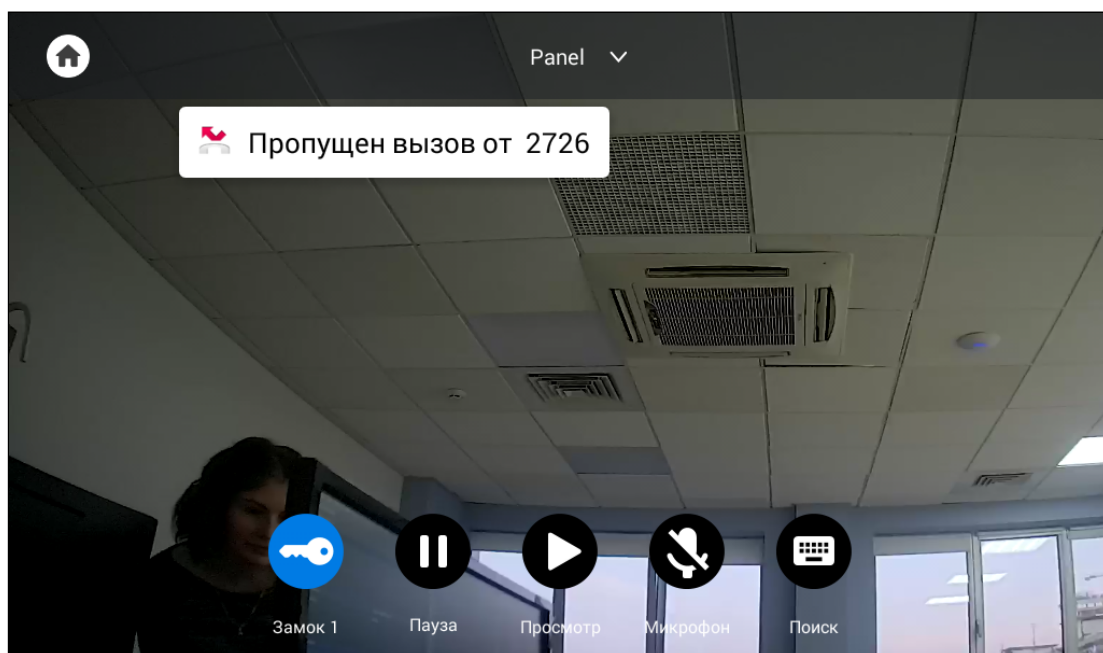

3.5 Меню просмотра IP-камер

В данном меню вы можете просмотреть изображения с IP камер. Добавление или изменение настроек IP камер выполняется в [web интерфейсе](#) (see page 83) или [настройках монитора](#) (see page 54).

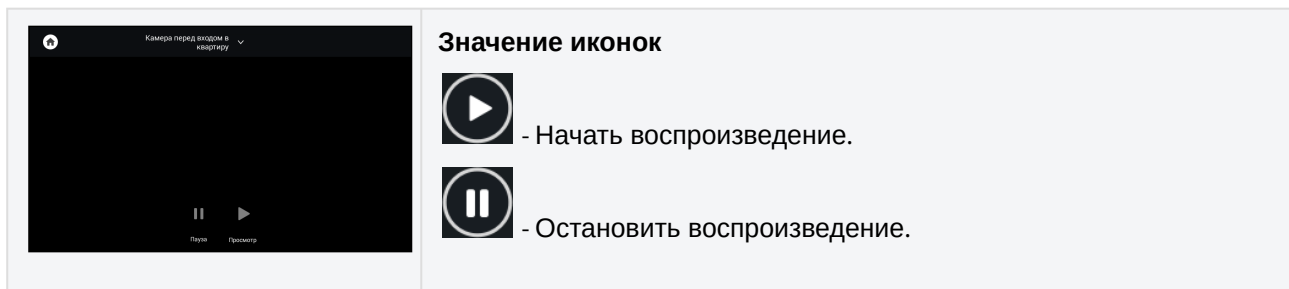

Выбор камеры в списке осуществляется перелистыванием списка и нажатием на название камеры.

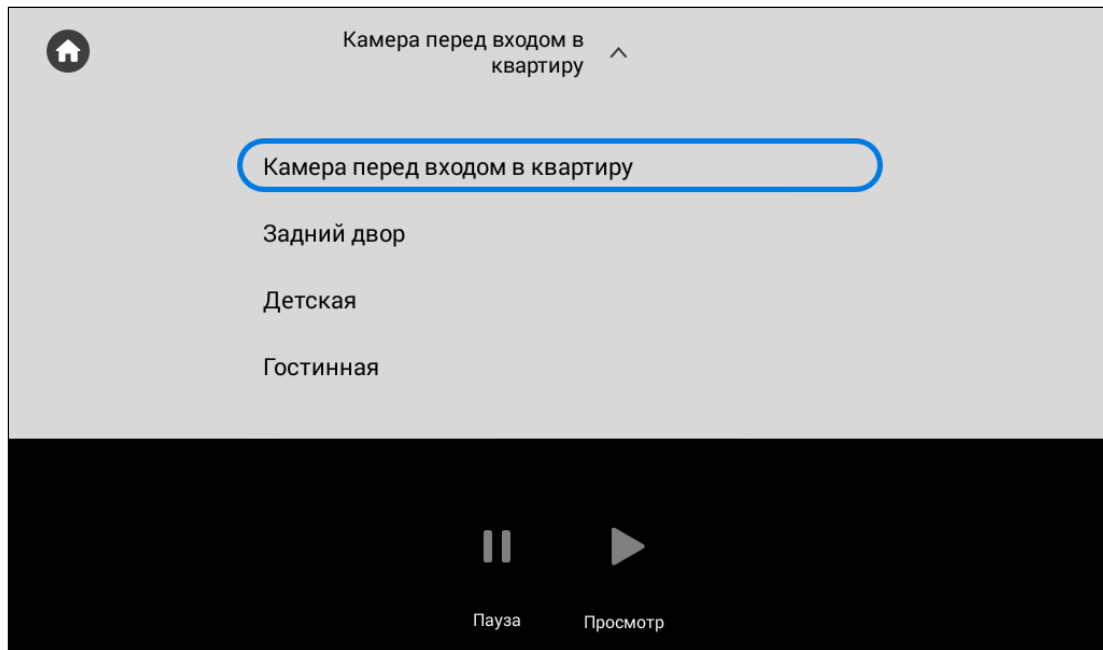

3.6 Меню "Сигнализация"

В меню вы можете включить/выключить ранее настроенные сценарии работы сигнализации.

"Вне дома", "Дома", "Сон" - 3 доступных сценария, в которых выбранные вами датчики будут включены и при их срабатывании будет включаться сигнализация. Настройка сценариев осуществляется в [настройках монитора](https://wiki.bas-ip.com/ak10/ru/nastrojki-bezopasnosti-5079279.html)⁵ или через [web интерфейс](https://wiki.bas-ip.com/ak10/ru/bezopasnost-8553831.html)⁶.

⁵ <https://wiki.bas-ip.com/ak10/ru/nastrojki-bezopasnosti-5079279.html>

⁶ <https://wiki.bas-ip.com/ak10/ru/bezopasnost-8553831.html>

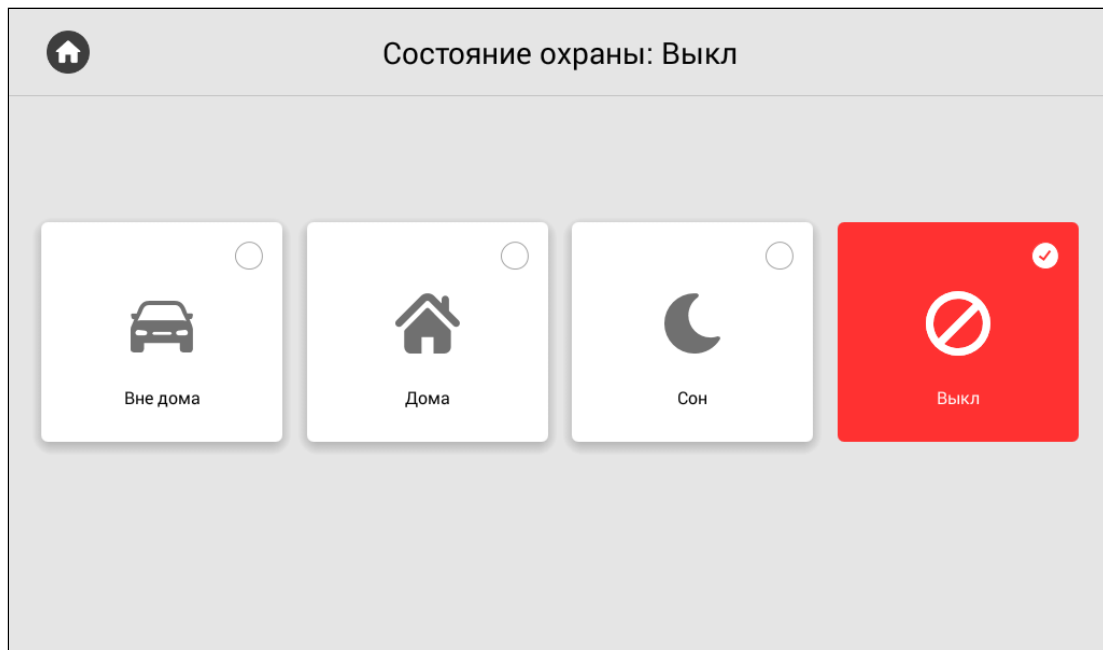

3.7 Меню домашней автоматике

- [Сценарии](#)(see page 33)
- [СВЕТ](#)(see page 34)
- [Кондиционер](#)(see page 34)
- [Шторы](#)(see page 35)

Меню "Умный дом" используется для управления сервисами домашней автоматике. У вас есть доступ к таким меню как **Сценарии, Свет, Кондиционер, Шторы, Лифт**.

3.7.1 Сценарии

Вы можете выбрать необходимый сценарий из доступных (Дома, Вне дома, Ужин, Вечеринка, Сон), предварительно сконфигурировав их в настройках модулей автоматике.

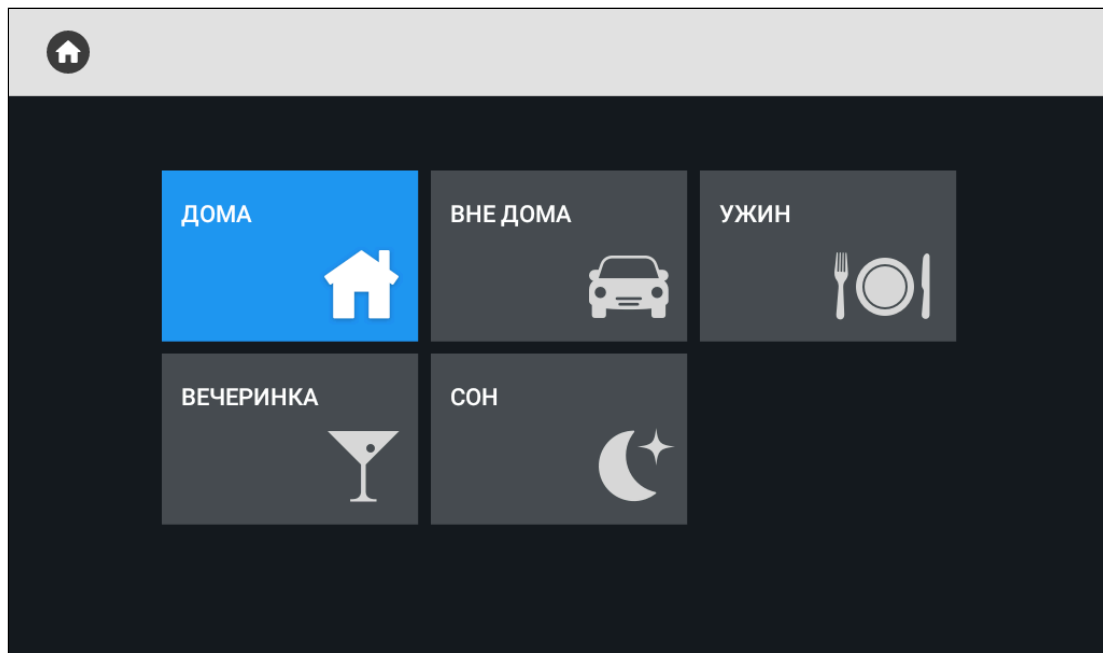

3.7.2 Свет

Меню позволяет управлять различными группами света в отдельных комнатах (для работы необходим подключенный модуль SH-62).



3.7.3 Кондиционер

Меню позволяет управлять кондиционерами в отдельных комнатах (для работы необходим подключенный модуль SH-67).

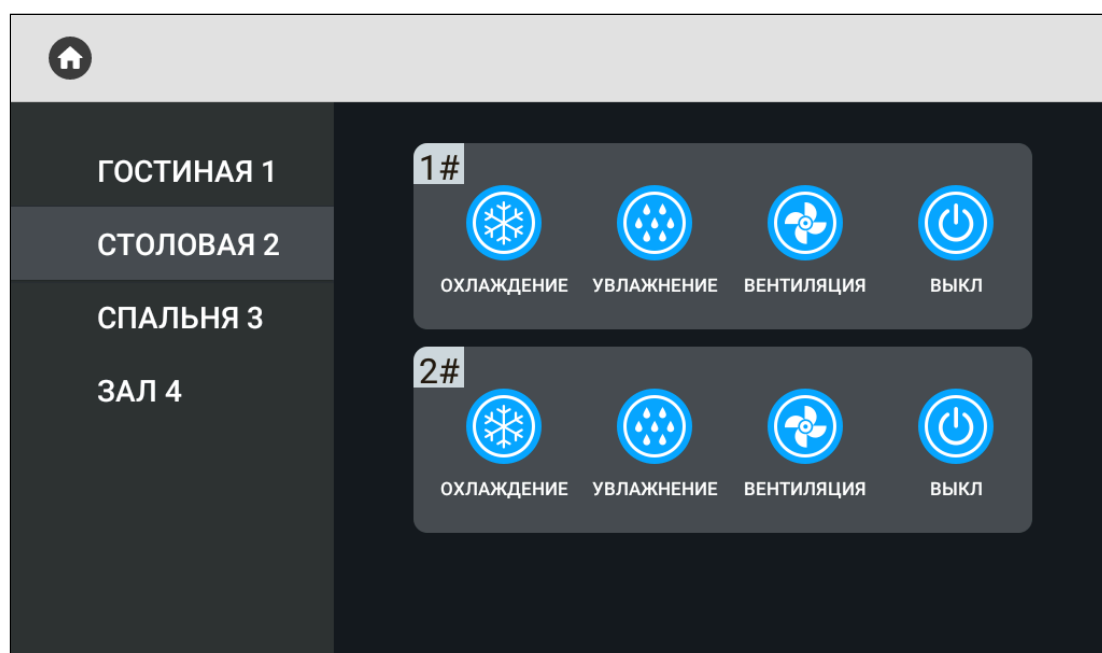

3.7.4 Шторы

Меню позволяет открывать/закрывать шторы в отдельных комнатах (для работы необходим подключенный модуль SH-63).

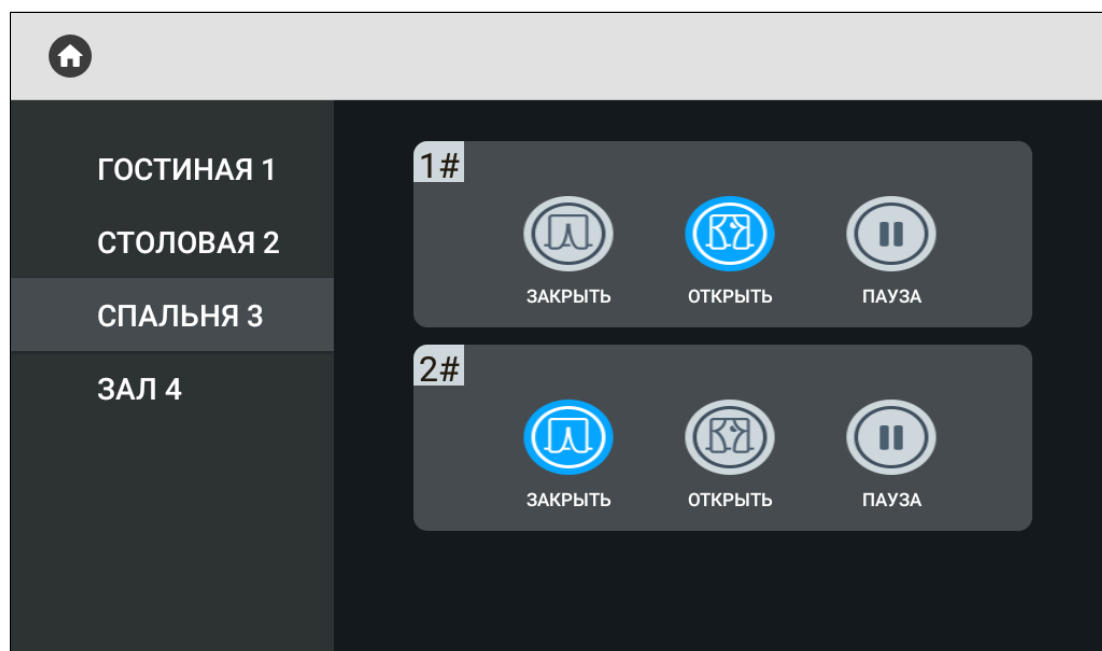

Лифт

Меню позволяет вызвать лифт (для работы необходим подключенный модуль управления лифтовым оборудованием [EVRC IP⁷](#)).

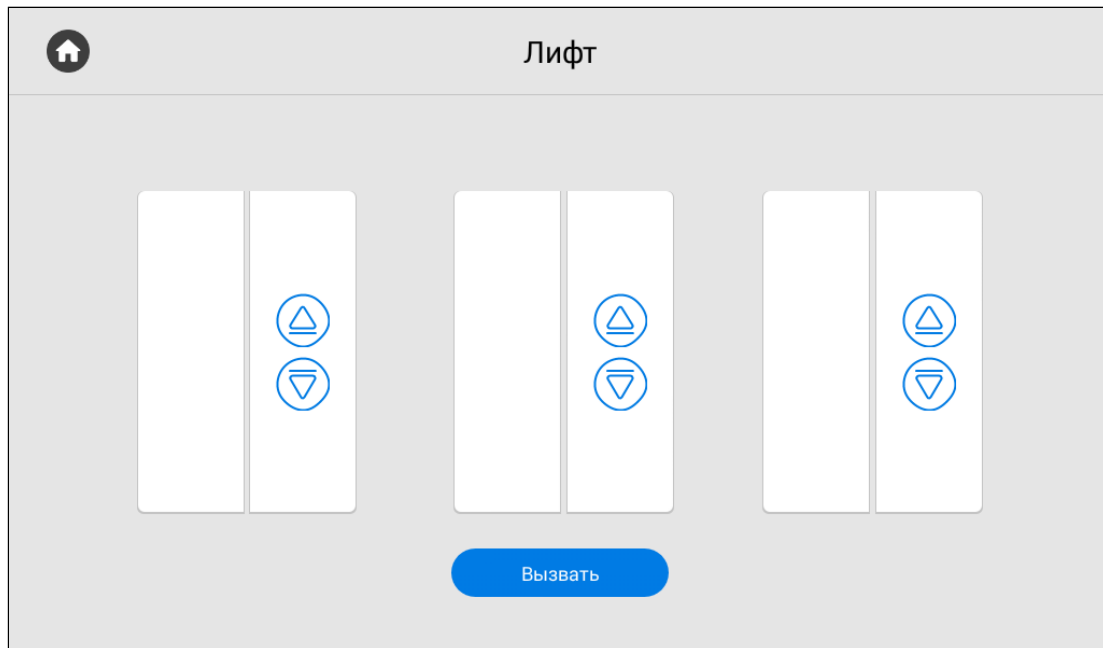

3.8 Меню сервисов

В данном меню отображены кнопки при нажатии на которые открывается встроенный браузер. Вы можете задать желаемые ссылки для каждой кнопки в [настройках монитора⁸](#) или в [web интерфейсе⁹](#).

⁷ <http://wiki.bas-ip.com/display/11/EVRC-IP>

⁸ <https://wiki.bas-ip.com/ak10/ru/rasshirennye-nastrojki-5079292.html#id-Расширенныенастройки-Ссылкидлясервисов>

⁹ <https://wiki.bas-ip.com/ak10/ru/dopolnitel-no-8553839.html#id-Дополнительно-Сервисныессылки>

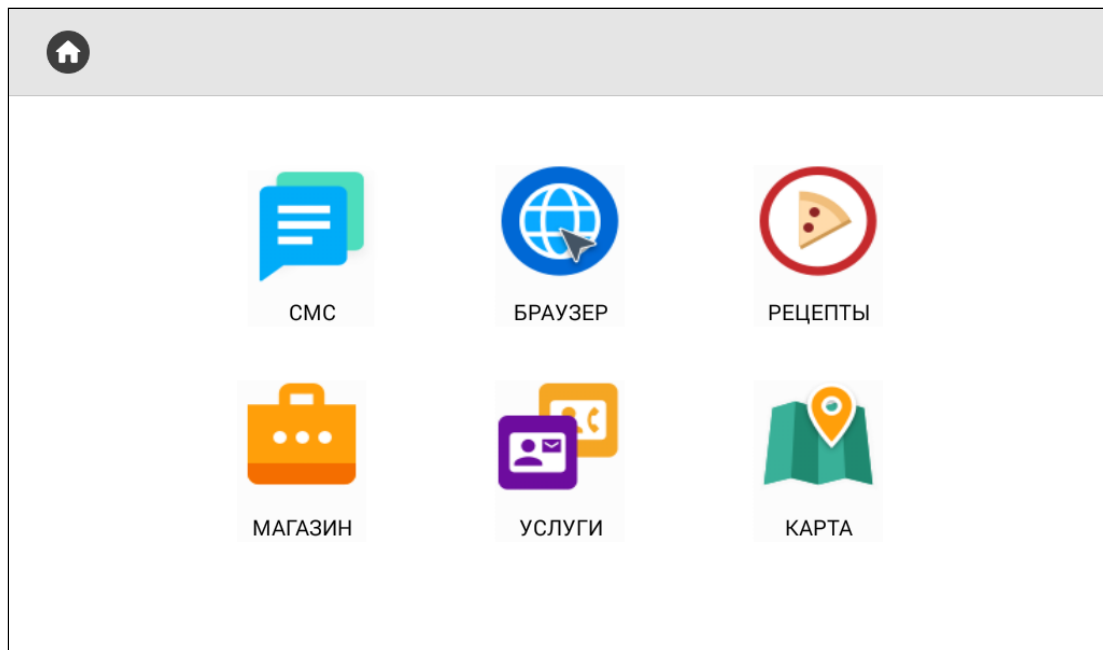

3.9 Меню настроек монитора

Настройку монитора вы можете осуществить с помощью соответствующего меню, попасть в которое можно выполнив свайп вниз или нажав на место в верхней части экрана. После открытия навигационной панели, нажмите на кнопку "**Настройки**". В меню есть доступ к общим и расширенным настройкам, а также настройкам связи, сети, безопасности, автоматике, IP камер. Подробнее каждое меню настроек описано далее.

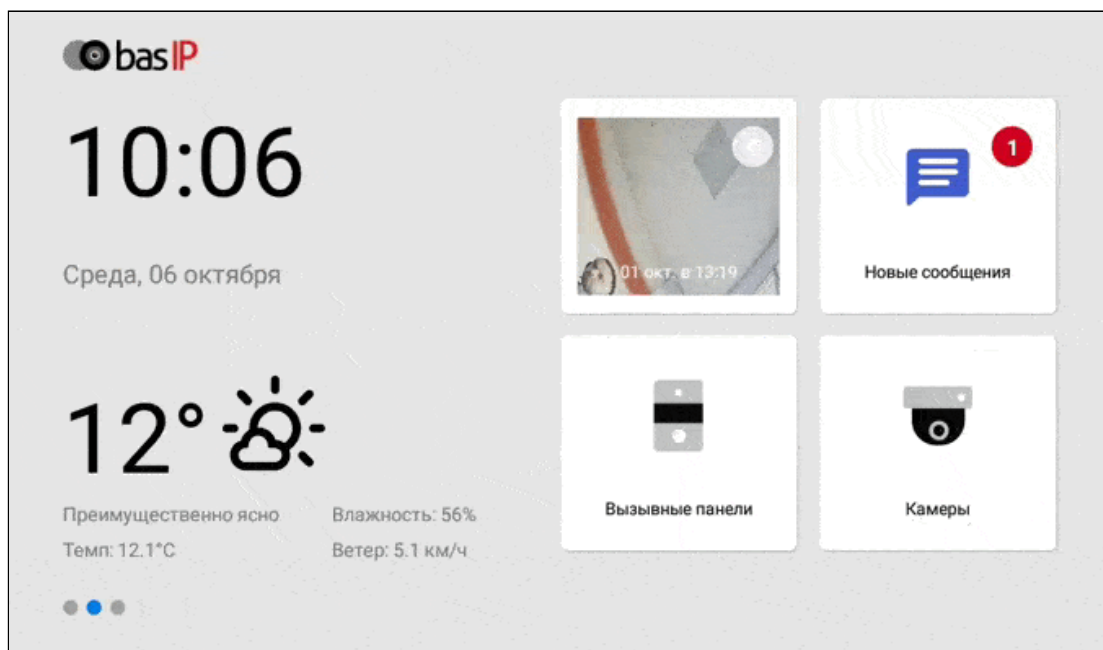

3.9.1 Общие настройки

- [Как настроить режим "Не беспокоить"](#) (see page 38)
- [Как настроить режим "Без звука"](#) (see page 40)

В этом разделе у вас есть доступ к настройке следующих показателей:

Яркость - регулировка яркости экрана.

Громкость вызова - регулировка громкости входящего звонка.

Громкость разговора - регулировка громкости динамика во время разговора.

Язык системы - выбор языка системы из доступных:

- English
- Русский
- Українська
- Español
- Polski
- עִבְרִית

Режим "Не беспокоить" - регулировка периода работы режима.

Режим "Без звука" - регулировка периода работы режима.

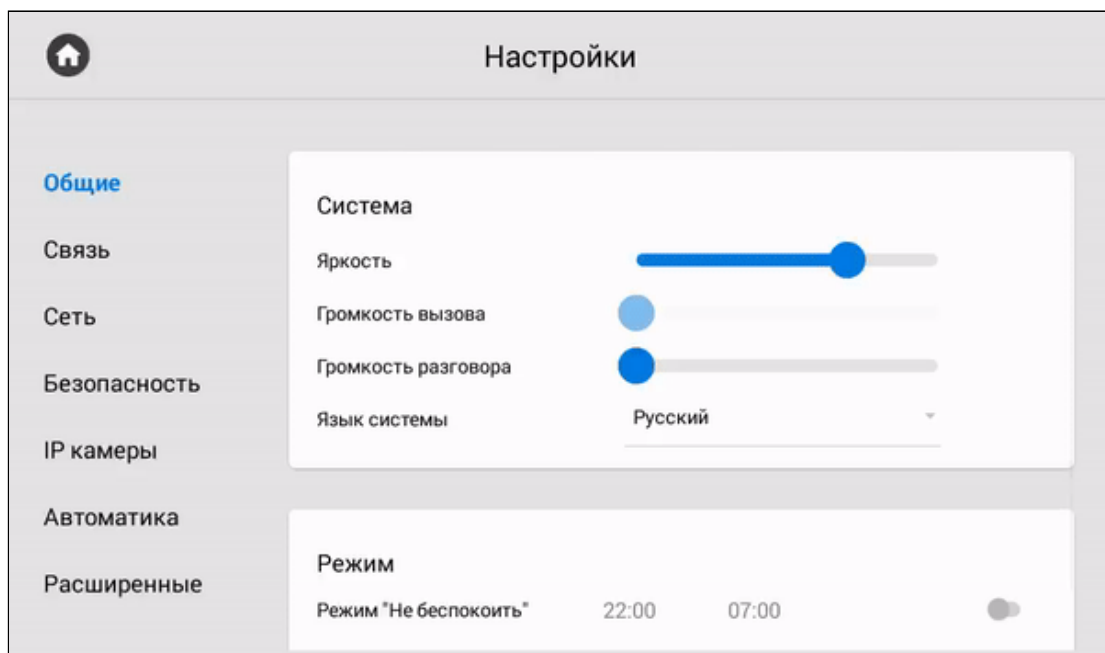

3.9.1.1 Как настроить режим "Не беспокоить"

Режим **"Не беспокоить"** позволяет выключить все звуки, кроме сигнализации, также на экране не будут отображаться входящие вызовы от других устройств. Все вызовы, которые поступали на монитор в этом режиме будут отображаться в пропущенных вызовах на главном экране. В общих

настройках монитора или [web интерфейсе](#)¹⁰ можно заранее включить функцию на указанный промежуток времени.

Для настройки режима вам необходимо:

1. В общих настройках монитора, найти раздел "**Режим**".
2. Активировать режим "**Не беспокоить**".

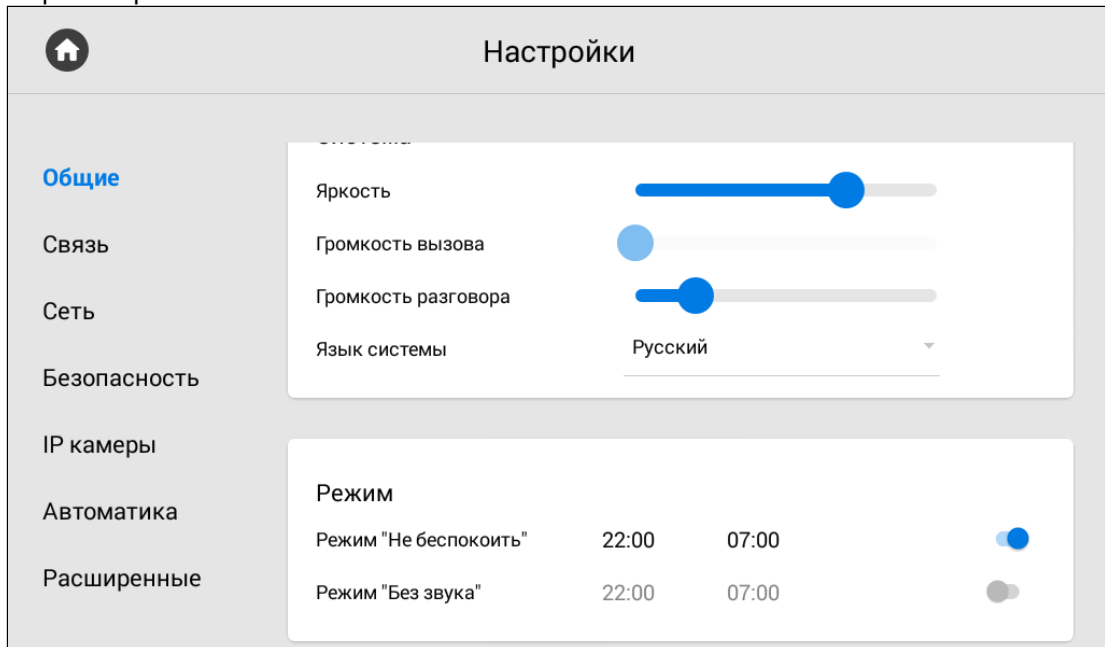

3. Установить время начала и окончания работы режима.

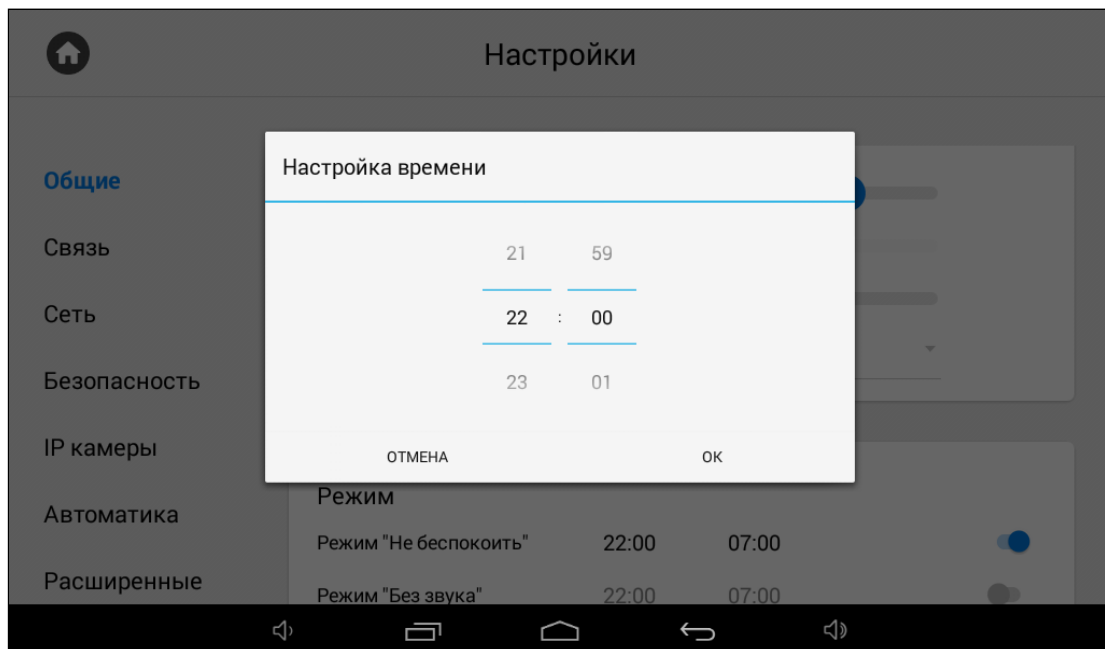

¹⁰ [https://wiki.bas-ip.com/ak10/ru/glavnaya-27853691.html#id-Главная-Режим"Небеспокоить"](https://wiki.bas-ip.com/ak10/ru/glavnaya-27853691.html#id-Главная-Режим)

3.9.1.2 Как настроить режим "Без звука"

Режим "Без звука" позволяет выключить все звуки, кроме сигнализации, но на экране будут отображаться входящие вызовы от других устройств. В общих настройках монитора или [web интерфейсе](#)¹¹ можно заранее включить функцию на указанный промежуток времени.

Для настройки режима вам необходимо:

1. В общих настройках монитора, найти раздел "**Режим**".
2. Активировать режим "**Без звука**".

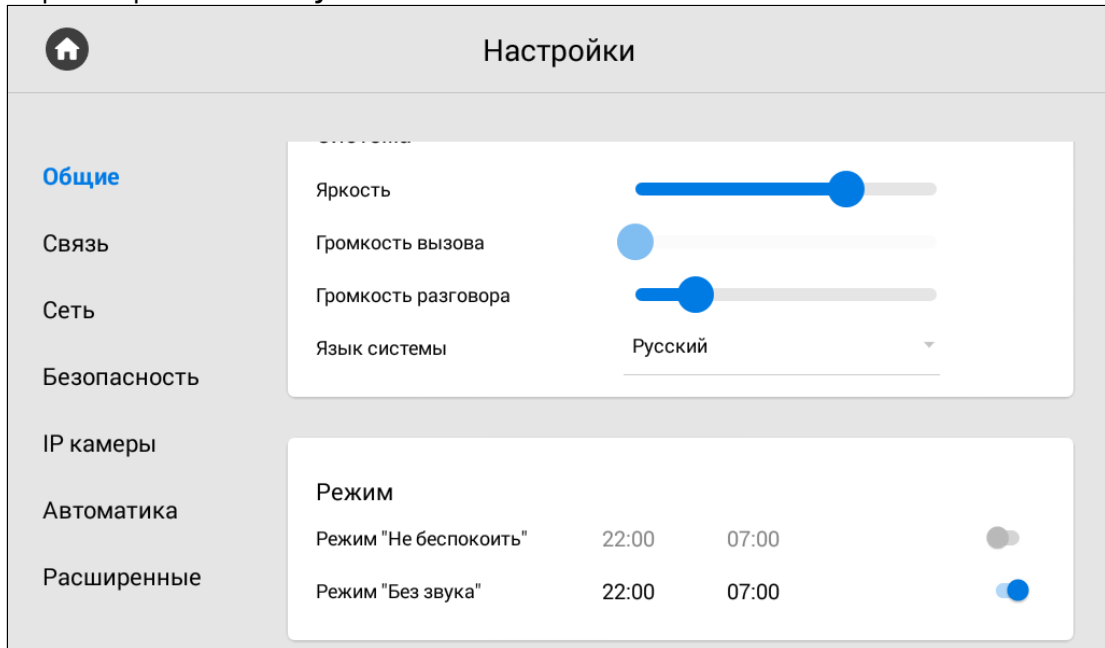

3. Установить время начала и окончания работы режима.

¹¹ [https://wiki.bas-ip.com/ak10/ru/glavnaya-27853691.html#id-Главная-Режим"Беззвука"](https://wiki.bas-ip.com/ak10/ru/glavnaya-27853691.html#id-Главная-Режим)

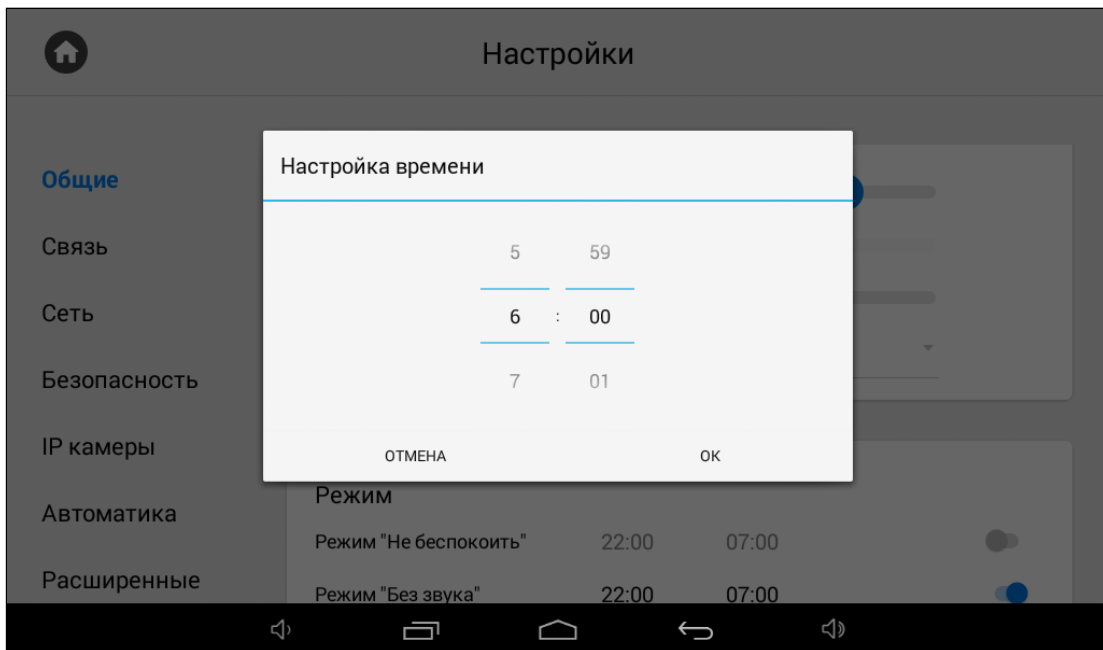

3.9.2 Настройки связи

- [СВЯЗЬ](#) (see page 41)
- [SIP](#) (see page 43)
- [DTMF](#) (see page 44)

В меню у вас есть доступ к настройкам связи, логического адреса, SIP данных и DTMF-кода для открытия замка. Данные настройки можно установить как в этом меню, так и через [web интерфейс](#)¹².

3.9.2.1 Связь

В разделе "Связь" можно включать/выключать следующие функции:

Камера - включение/выключение камеры монитора (Для мониторов с буквой L в названии данная функция недоступна).

Завершать вызов после открытия замка - функция автоматического завершения вызова через 3 секунды после нажатия кнопки "Открыть" во время разговора.

Автоответчик - функция автоматического приема вызова монитором при отсутствии ответа. Если в течение 30 секунд не будет ответа, монитор включит запись сообщения от посетителя.

Примечание:

Функция недоступна, если не установлена SD-карта, либо если монитор не является основным.

Автоответ - функция автоматического приема всех входящих вызовов.

¹² <https://wiki.bas-ip.com/ak10/ru/domofon-8553820.html>

Защитить открытие замка паролем пользователя - функция защиты несанкционированного открытия двери с монитора. Для открытия замка во время вызова потребуется ввод пользовательского пароля.

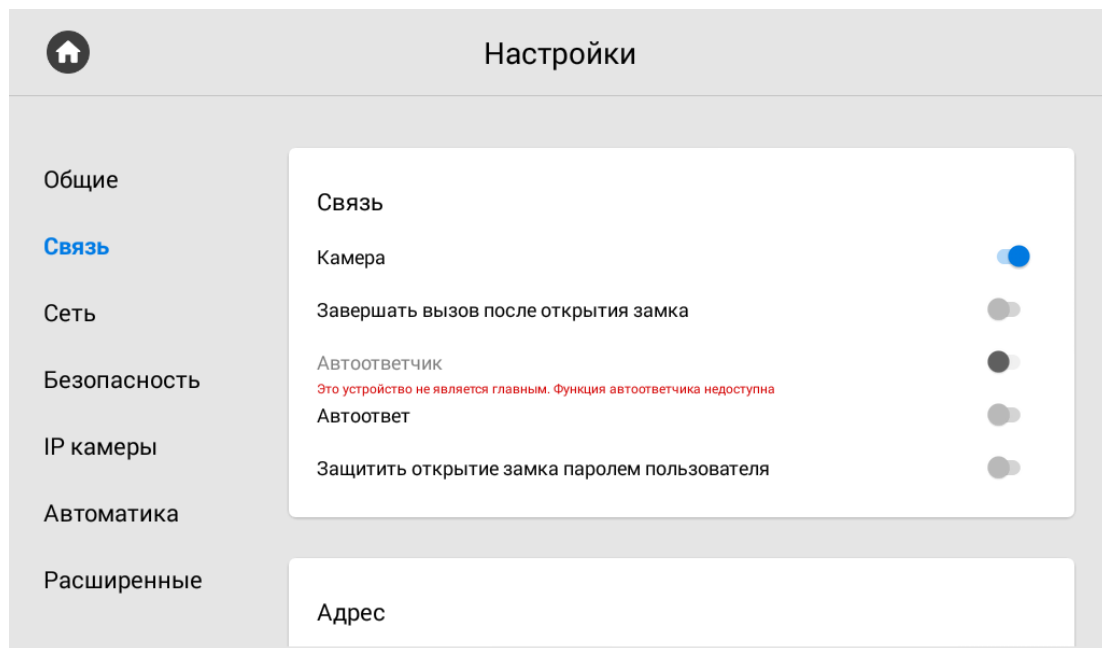

Адрес

В данном меню указывается логический адрес устройства, который используется для автоматической синхронизации и поиска устройств в сети, а так же необходим для обеспечения связи между ними.

Для детального описания обратитесь к "[Формированию логических адресов устройств](#)¹³".

Чтобы настроить логический адрес, вам необходимо заполнить следующие данные необходимо заполнить следующие данные:

- Укажите **№ дома** (от 0001 до 9999).
- Укажите **№ парадного** (от 00 до 99).
- Укажите **№ этажа** (от 00 до 98).
- Укажите **№ квартиры** (от 01 до 99).
- Укажите **порядковый № монитора** в системе (от 0 до 8).
- Укажите код синхронизации между мониторами.

✓ Подсказка:

Если монитор один, в этой строке необходимо указать "0". Если мониторов несколько, то нумерация должна начинаться с "0" и заканчиваться "8".

¹³ <https://wiki.bas-ip.com/pages/viewpage.action?pageId=40468875>

3.9.2.2 SIP

Настройки SIP требуются для работы монитора по SIP протоколу. Вам необходимо указать:

- **Прокси** SIP сервера.

Примечание:

Перед адресом прокси обязательно нужно указывать "**sip**".

- **Адрес** SIP сервера.

Примечание:

Может быть указан как IP-адрес или как доменное имя.

- **STUN IP сервера**¹⁴ (например, stun.l.google.com).
- **STUN порт** сервера.

Примечание:

Для STUN сервера Google используется порт 19302.

- **Логин**, SIP номер (например, 100).
- **Пароль** от SIP номера.

¹⁴ <https://ru.wikipedia.org/wiki/STUN>

3.9.2.3 DTMF

В меню вы можете изменить **DTMF**-код при вводе которого, будет открываться замок. Длина кода - до 4-х знаков.

Для настройки необходимо указать:

Название кнопки #1 - имя, отображаемое возле первой кнопки замка.

Стандартное значение - включение/выключение функции отправки стандартного значения при нажатии кнопки открытия замка (команда внутреннего протокола на открытие двери).

Примечание:

По умолчанию вызывные панели настроены на прием DTMF-кода "#" для разблокировки первого замка.

Вторая кнопка - включение/выключение кнопки второго замка, например при использовании модуля управления двумя замками управления двумя замками [SH-42](http://wiki.bas-ip.com/display/SH42/SH-42)¹⁵ или панели [AV-07T](http://wiki.bas-ip.com/display/AV07T/AV-07T+v4)¹⁶.

Название кнопки #2 - имя, отображаемое возле второй кнопки замка.

Значение кнопки #2 - DTMF-код, передаваемый при нажатии кнопки открытия второго замка.

Примечание:

По умолчанию вызывные панели настроены на прием DTMF-кода "0" для разблокировки второго замка.

¹⁵ <http://wiki.bas-ip.com/display/SH42/SH-42>

¹⁶ <http://wiki.bas-ip.com/display/AV07T/AV-07T+v4>

Настройки

Общие

Связь

Сеть

Безопасность

IP камеры

Автоматика

Расширенные

DTMF

Название кнопки #1
Key 1

Второй замок

Название кнопки #2
Key 2

Стандартное значение

Значение кнопки #1
#

Значение кнопки #2
*

Сохранить

3.9.3 Настройки сети

- [Сеть](#) (see page 45)
- [NTP](#) (see page 46)
- [Link](#) (see page 47)
- [Как подключить ПО Link](#) (see page 47)

В меню вы можете ввести данные о сети, NTP сервера и ПО Link. Также это можно осуществить через [web интерфейс](#)¹⁷.

3.9.3.1 Сеть

В настройках сети содержатся следующие данные:

- **DHCP** - включение/выключение автоматического режима получения сетевых настроек.
- **IP-адрес** монитора.

✓ Адрес по умолчанию:

По умолчанию монитор может иметь статический IP-адрес 192.168.68.90 либо 192.168.1.91.

- **Маска** подсети.
- Основной **Шлюз**.
- Адрес **DNS** сервера.
- **Текущий IP**-адрес монитора.
- **Текущий MAC** адрес монитора.

¹⁷ <https://wiki.bas-ip.com/ak10/ru/set-8553828.html>

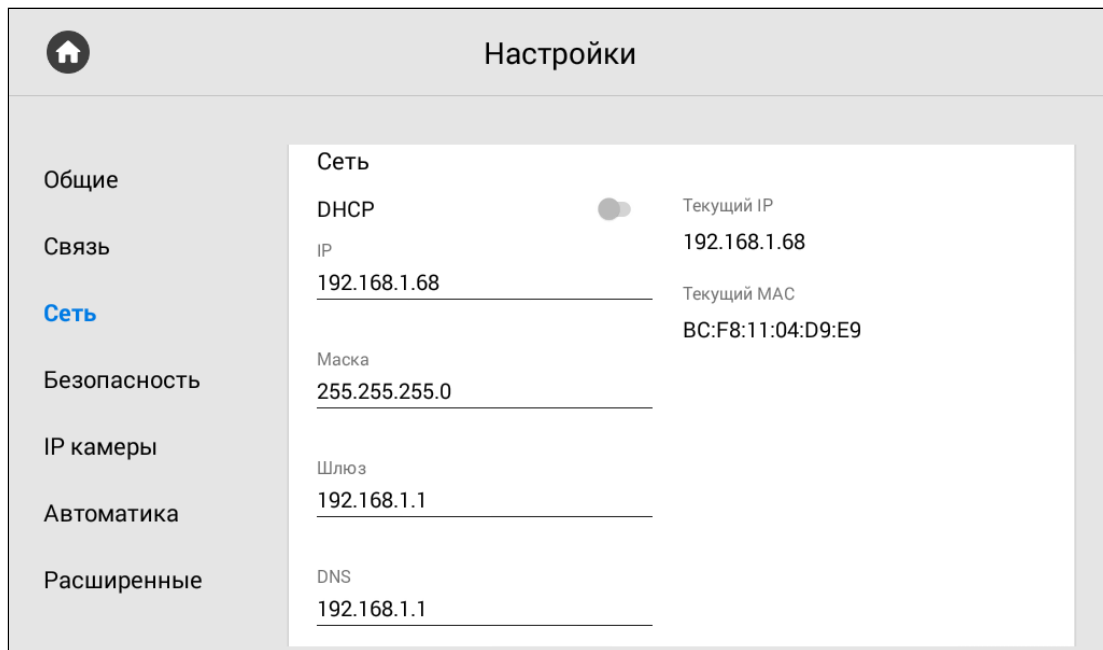

3.9.3.2 NTP

Данные NTP сервера необходимы для автоматической синхронизации даты и времени между сервером и монитором. В [web интерфейсе](#)¹⁸ есть доступ до расширенных настроек этой функции. В данном разделе вы можете лишь настроить работу пользовательского (локального) сервера.

Примечание:

Для синхронизации необходим доступ к Интернету.
В случае использования пользовательского (локального) сервера, подключение к Интернету не нужно.

Для настройки сервера необходимо:

- Включить/выключить использования **пользовательского NTP сервера**.
- Ввести данные **сервера** и сохранить информацию.

¹⁸ <https://wiki.bas-ip.com/ak10/ru/set-8553828.html>

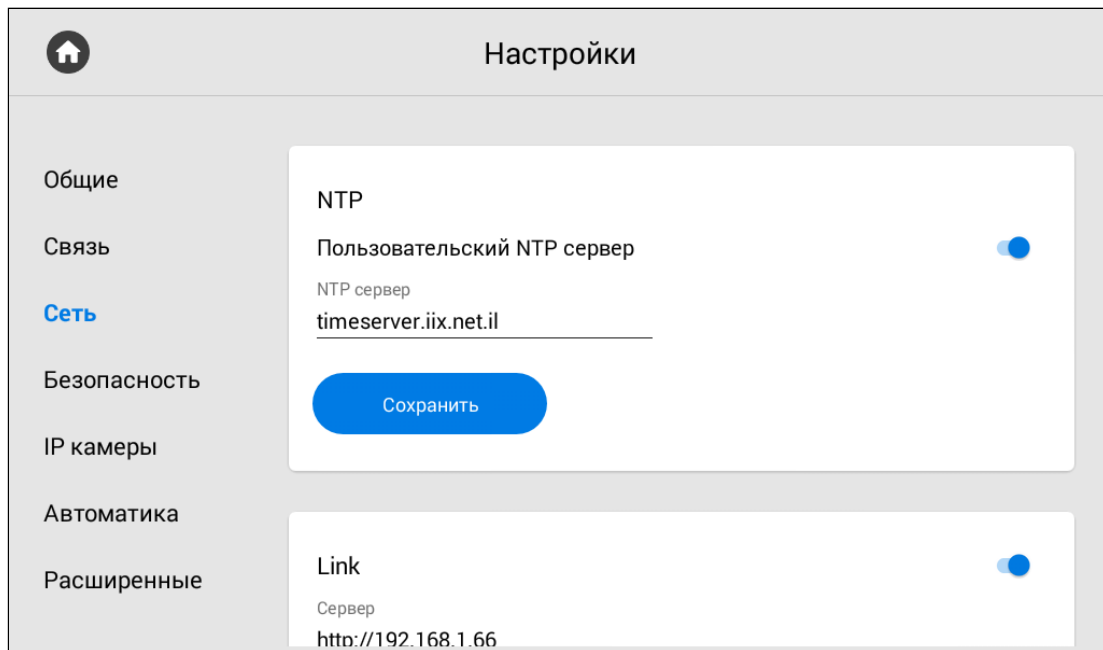

3.9.3.3 Link

ПО Link - это система для контроля доступа, управления и мониторинга панелей, мониторов и IP телефонии.

3.9.3.4 Как подключить ПО Link

1. Откройте вкладку "**Сеть**" в настройках монитора.
2. **Включите** синхронизацию с ПО Link.
3. Введите **IP адрес или доменное имя сервера**, на котором установлено ПО Link.
4. Введите **пароль** устройства в Link.
5. Включите/выключите **отправку статуса монитора** (активен/не активен) на сервер, на котором установлено ПО.
6. **Сохраните** настройки.

 Выключить функцию можно в этом же меню.

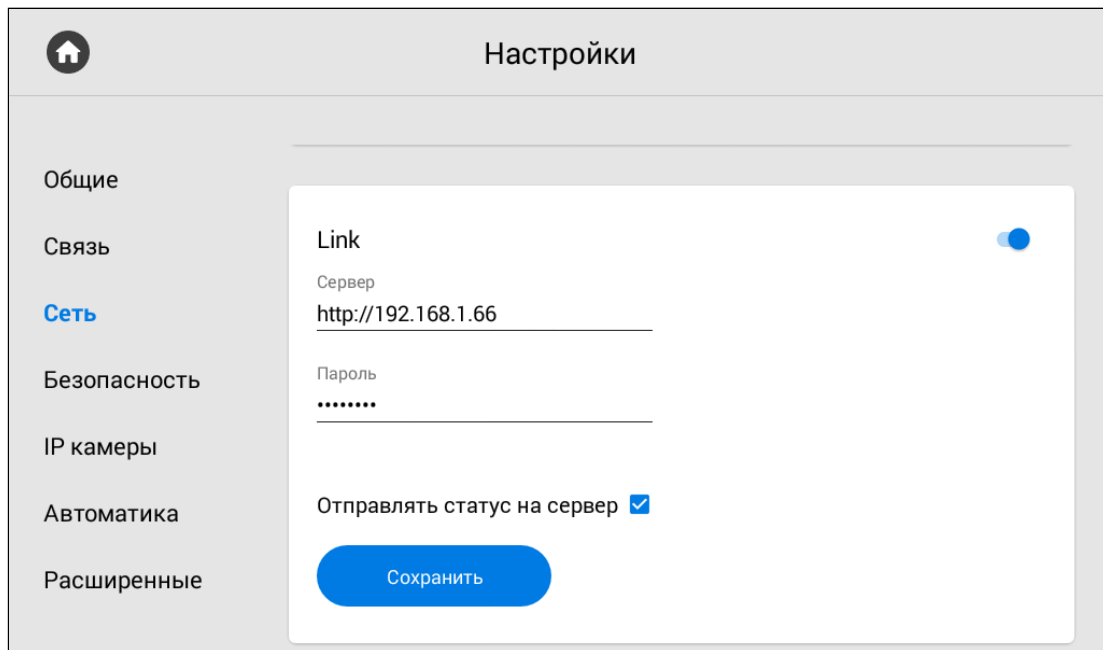

3.9.4 Настройки безопасности

- [Настройки сценариев сигнализации](#)(see page 48)
- [Датчики](#)(see page 50)
- [Датчик движения](#)(see page 51)
- [Как настроить функцию "Датчик движения" с помощью монитора](#)(see page 52)
- [Пароль пользователя](#)(see page 53)
- [Пароль администратора](#)(see page 53)

В этой вкладке у вас есть доступ к изменению работы сценариев безопасности, датчиков, пароля пользователя и администратора.

3.9.4.1 Настройки сценариев сигнализации

С помощью данного меню вы можете установить какие датчики будут срабатывать при определенном сценарии. Со схемой подключения датчиков вы можете ознакомиться на странице "[Электрическое подключение](#)(see page 100)".

Всего доступно 3 сценария: Вне дома, Дома и Сон. Чтоб настроить их работу, укажите какие датчики должны быть включены/выключены для каждого из сценариев.

Задержка постановки - это время, по истечению которого монитор перейдет в режим охраны и активируется необходимый сценарий. Вы можете установить период задержки 0 до 300 секунд.

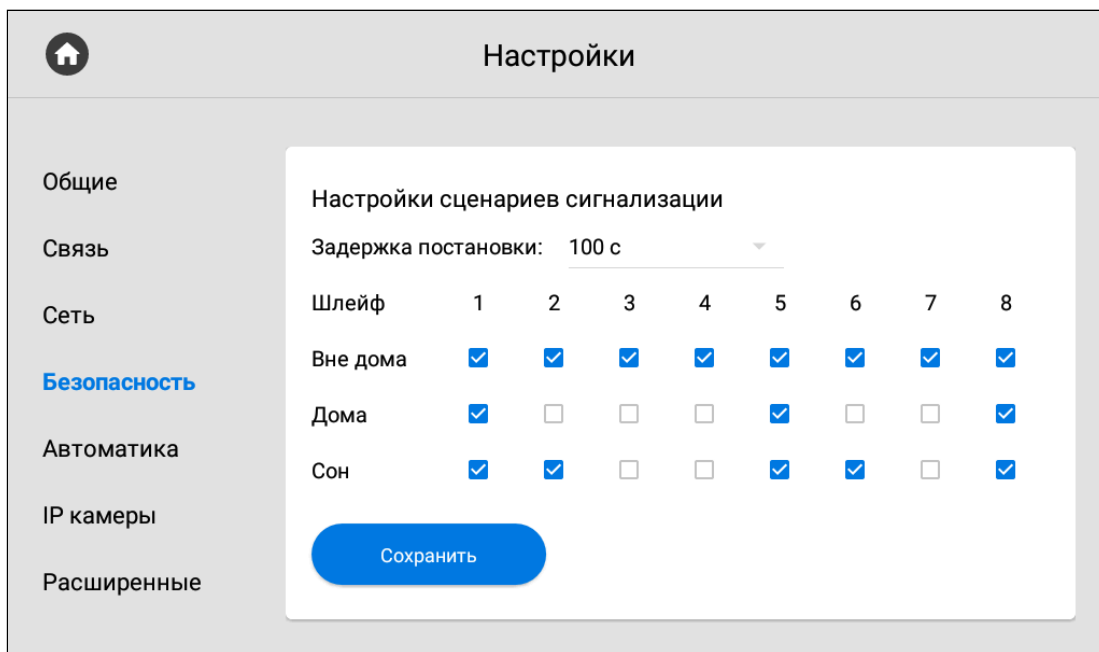

При срабатывании датчика, на главный и все синхронизированные мониторы будет приходить сигнал тревоги. Также дальше, в разделе "Оповещение¹⁹", вы можете настроить дополнительные уведомления в виде сообщения или вызова на SIP устройство.

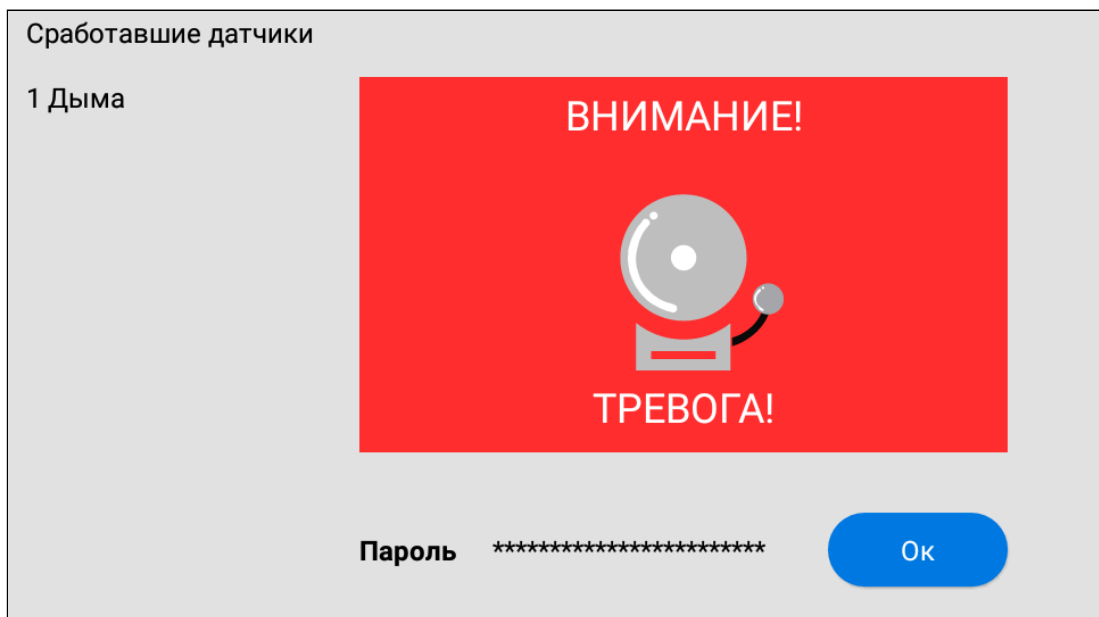

✔ **Отключение сигнализации:**
 Для отключения сигнализации нужно ввести пароль пользователя. Пароль по умолчанию - **1234**.

¹⁹ <https://wiki.bas-ip.com/ak10/ru/bezопасnost-8553831.html#id-Безопасность-Оповещение>

3.9.4.2 Датчики

Вы можете подключить 8 датчиков сигнализации к монитору. Количество датчиков можно увеличить до 16 используя модуль расширения шлейфов сигнализации SH-16. Данное меню позволяет указать особенность и настроить работу каждого датчика отдельно. Таблица с настройками датчиков состоит из следующих данных:

№ - Номер датчика.

Тип - Тип датчика. Доступно 3 варианта:

- Обычный режим - датчик активируется только при постановке системы на охрану (если он включен в выбранном сценарии). Обычно этот тип используется для датчиков дверей и окон.
- Экстренный - датчик активен постоянно, а уведомление о срабатывании идет в ПО Management Software (снято с поддержки).
- 24 часа - датчик активен постоянно, вне зависимости от выбранного сценария. Этот тип можно выбирать для датчиков затопления, газа, объема, дыма и нагрева.

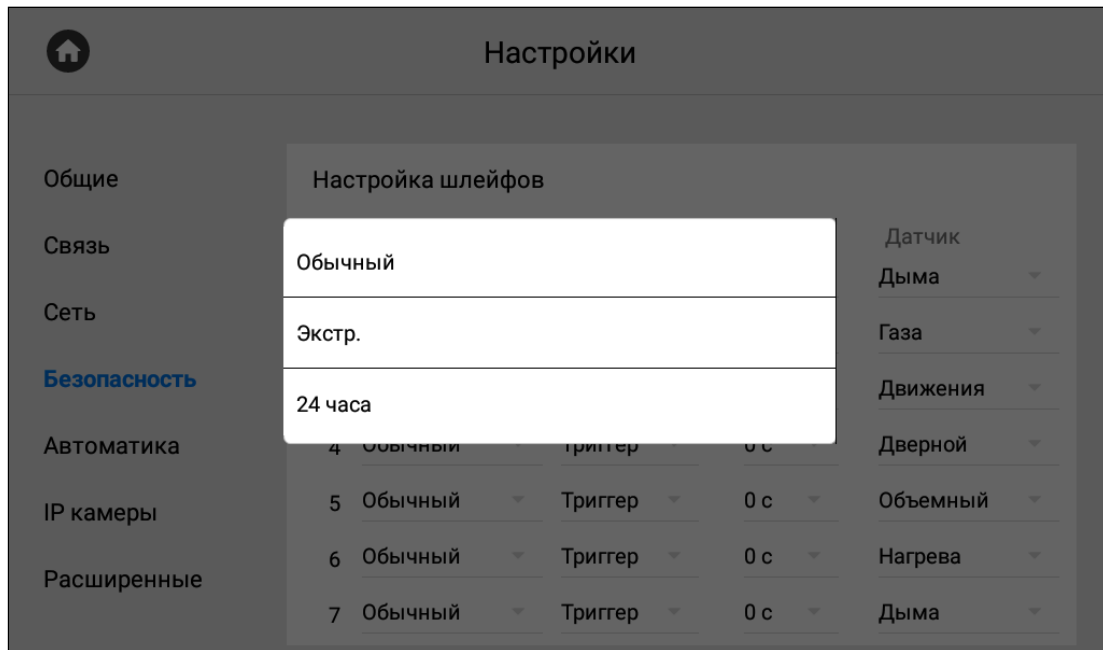

Режим - выбор особенностей срабатывания датчика в зависимости от его свойств. Доступно 4 варианта:

- НО - нормально открытый датчик, активируется при замыкании контактов.
- НЗ - нормально закрытый датчик, активируется при размыкании контактов.
- Триггер - активируется при переключении положения.
- Звонок - датчик работает в режиме дверного звонка. При замыкании контактов монитор начнет проигрывать мелодию входящего вызова.

Задержка - время задержки (0-60 сек.) до срабатывания датчика.

i Функция активна при выборе обычного типа датчика.
Время задержки не суммируется с временем постановки на охрану.

Настройки					
Общие Связь Сеть Безопасность IP камеры Автоматика Расширенные	№	Тип	Режим	Задержка	Датчик
	1	Обычный	Триггер	0 с	Дыма
	2	24 часа	Триггер	5 с	Дыма
	3	24 часа	Триггер	15 с	Дыма
	4	24 часа	Триггер	20 с	Дыма
	5	24 часа	Триггер	25 с	Дыма
	6	24 часа	Триггер	40 с	Дыма
	7	24 часа	Триггер	60 с	Дыма

Датчик - выбор типа датчика для дополнительной информативности при срабатывании. Доступные варианты датчиков: дыма, газа, движения, дверной, оконный, экстренный, затопления, объемный, нагрева.

Настройки					
Общие Связь Сеть Безопасность IP камеры Автоматика Расширенные	№	Тип	Режим	Задержка	Датчик
	1	Обычный	Триггер	0 с	Дыма
	2	24 часа	Триггер	0 с	Газа
	3	24 часа	Триггер	0 с	Движения
	4	24 часа	Триггер	0 с	Дверной
	5	24 часа	Триггер	0 с	Оконный
	6	24 часа	Триггер	0 с	Экстренный
	7	24 часа	Триггер	0 с	Затопления

✔ Отключение сигнализации:

Для отключения сигнализации нужно ввести пароль пользователя. Пароль по умолчанию - 1234.

3.9.4.3 Датчик движения

"Датчик движения" - функция записи видео с указанной камеры при срабатывании датчика движения. Включение/выключение и настройку функции можно выполнить в данном разделе и через [web интерфейс](#)²⁰.

Примечание:

Для работы функции необходимы подключенные датчики движения (до 4-х) и SD-карта.

3.9.4.4 Как настроить функцию "Датчик движения" с помощью монитора

1. Перейдите в меню "**Безопасность**" настроек монитора.
2. Найдите раздел "**Датчик движения**".
3. **Включите** функцию.
4. Укажите длительность записи видео в графе "**Время записи**".
5. Укажите **временной интервал** (период, когда датчик будет работать).

Примечание:

Если время начала работы датчика совпадает с его окончанием, то датчик будет работать круглосуточно (00:00-00:00).

Если выбран **обычный тип** датчика, то и в данной функции датчик будет работать только при включении сигнализации. Датчик будет работать круглосуточно при выборе типа **24 часа**.

6. Из списка добавленных IP камер, выберите одну или несколько камер для записи видео в графе **Датчик движения 1 - Датчик движения 4**.

Примечание:

Для корректной работы количество выбранных камер должно соответствовать количеству подключенных датчиков.

7. **Сохраните** настройки.

²⁰ <https://wiki.bas-ip.com/ak10/ru/bezopasnost-8553831.html>

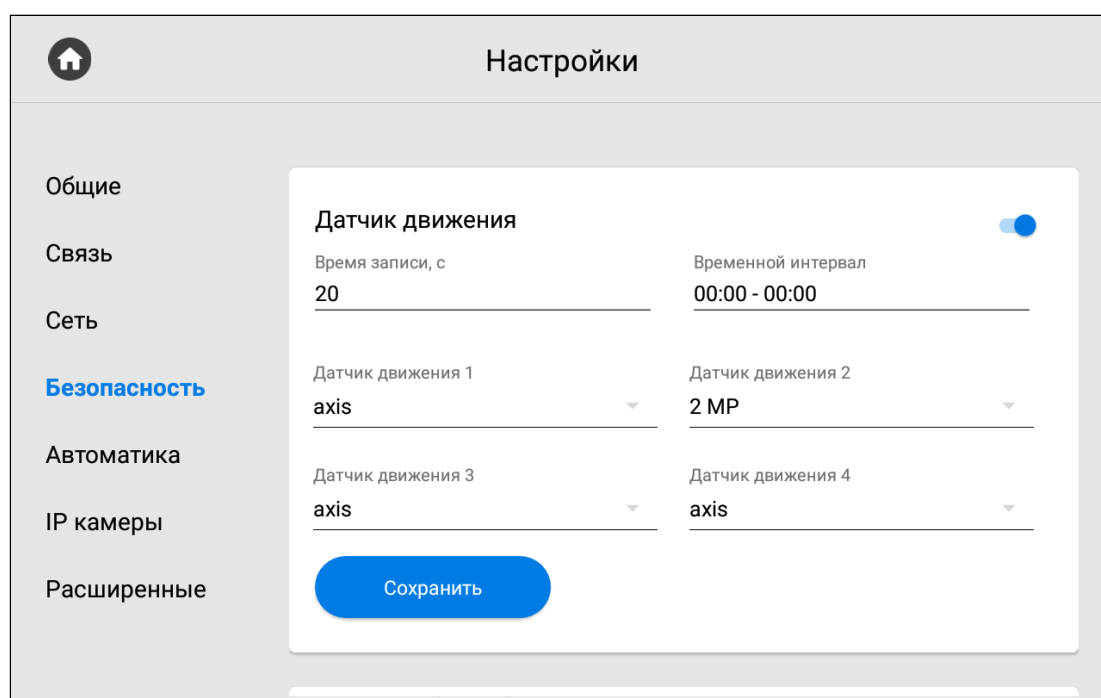

Уведомление о записи будет отображено на иконе вызовов главного экрана, а просмотреть видео можно в соответствующем разделе [Меню вызовов](#)²¹.

3.9.4.5 Пароль пользователя

В данном меню вы можете сменить пароль пользователя. Для этого необходимо:

1. Ввести **старый** (текущий) **пароль**.

i **Значение по умолчанию:**

По умолчанию пароль пользователя - **1234**.

2. Ввести **новый пароль**.
3. Подтвердить новый пароль повторным вводом в соответствующем поле.
4. Сохраните данные.

3.9.4.6 Пароль администратора

Меню используется для смены пароля администратора. Для этого вам необходимо:

1. Ввести **старый** (текущий) **пароль**.

i **Стандартные значения**

По умолчанию, пароль администратора - **123456**.

²¹ <https://wiki.bas-ip.com/ak10/ru/menyu-vyzovov-5079198.html>

2. Ввести **новый пароль**.
3. Подтвердить новый пароль повторным вводом в соответствующем поле.
4. Сохраните данные.

3.9.5 Настройки IP камер

- [Как добавить камеру для просмотра с помощью монитора](#)(see page 54)
- [IP-камера по умолчанию](#)(see page 55)

В данном меню вы можете подключить и настроить работу IP камер. В системе есть возможность добавить от 1-й до 32-х камер.

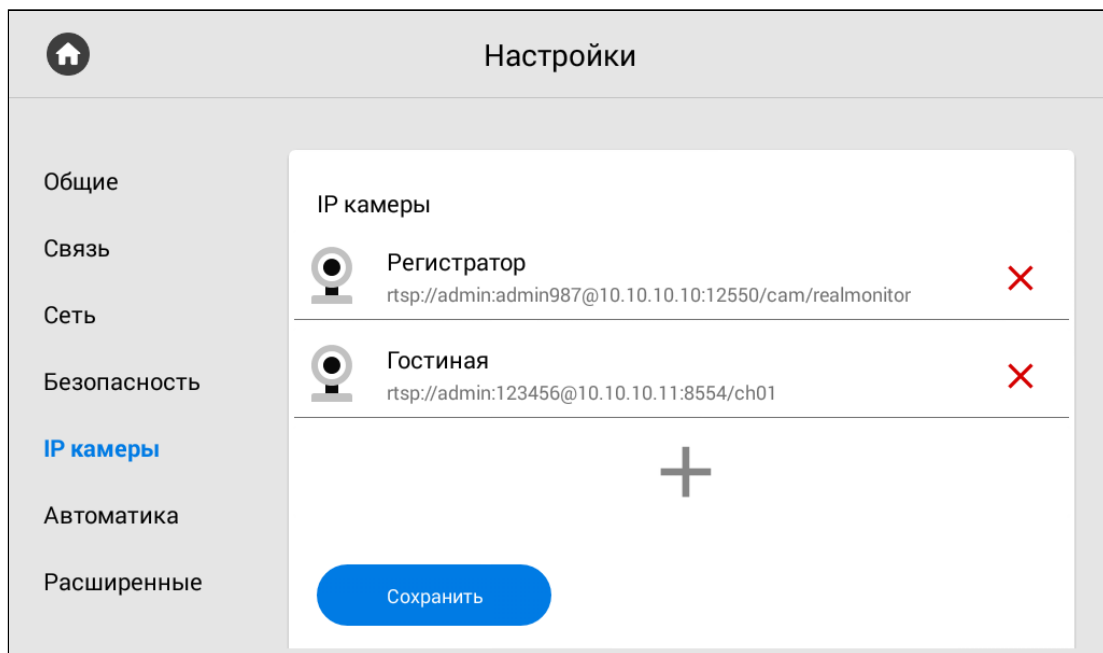

3.9.5.1 Как добавить камеру для просмотра с помощью монитора

Для добавления IP камеры вам необходимо:

1. Перейти в меню **"Настройки"**.
2. Открыть вкладку **"IP камеры"** и, пролистав список до конца, нажать на иконку с изображением плюса.
3. Ввести желаемое **Название IP-камеры**.
4. Ввести **RTSP URL** для получения потока камеры. Строка обычно указана в инструкции по установке, которая поставляется в комплекте с камерой.

Пример RTSP строки камеры вызывной панели:

<rtsp://admin:123456@192.168.1.87:8554/ch01>²²

²² rtsp://admin:admin@192.168.1.87:8554/ch01

RTSP-строка включает в себя имя пользователя (admin), пароль пользователя (123456), IP адрес панели (192.168.1.87), порт доступа к камере (8554), № канала (ch01).

5. После ввода всех данных нажать на кнопку **"Добавить"**

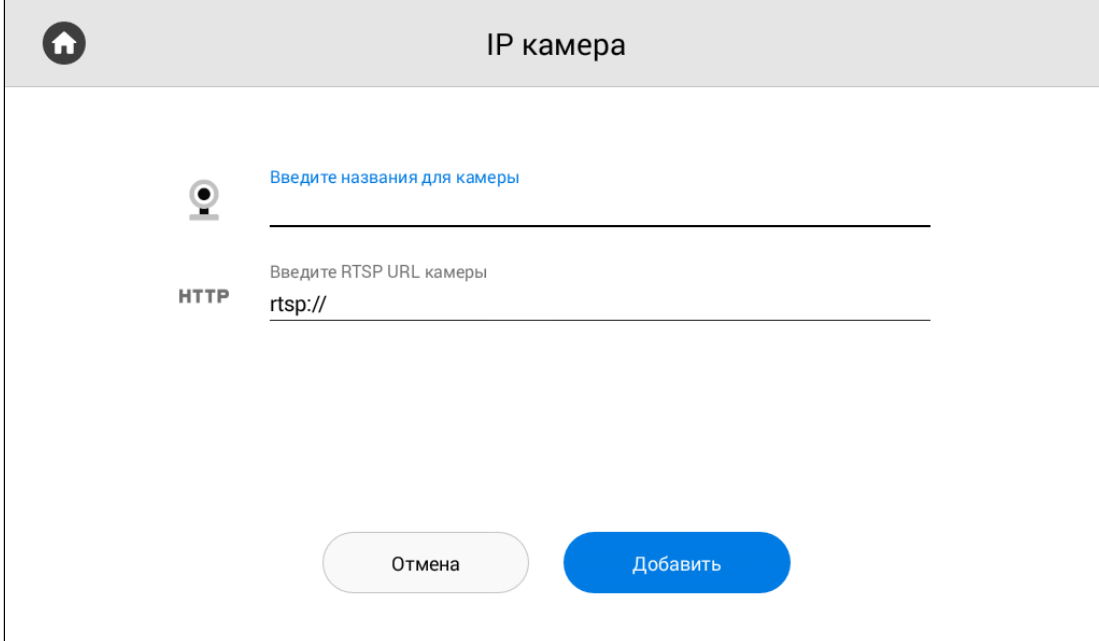

3.9.5.2 IP-камера по умолчанию

В разделе можно выбрать камеру, которая по умолчанию будет отображаться первой при переходе в меню просмотра IP-камер.

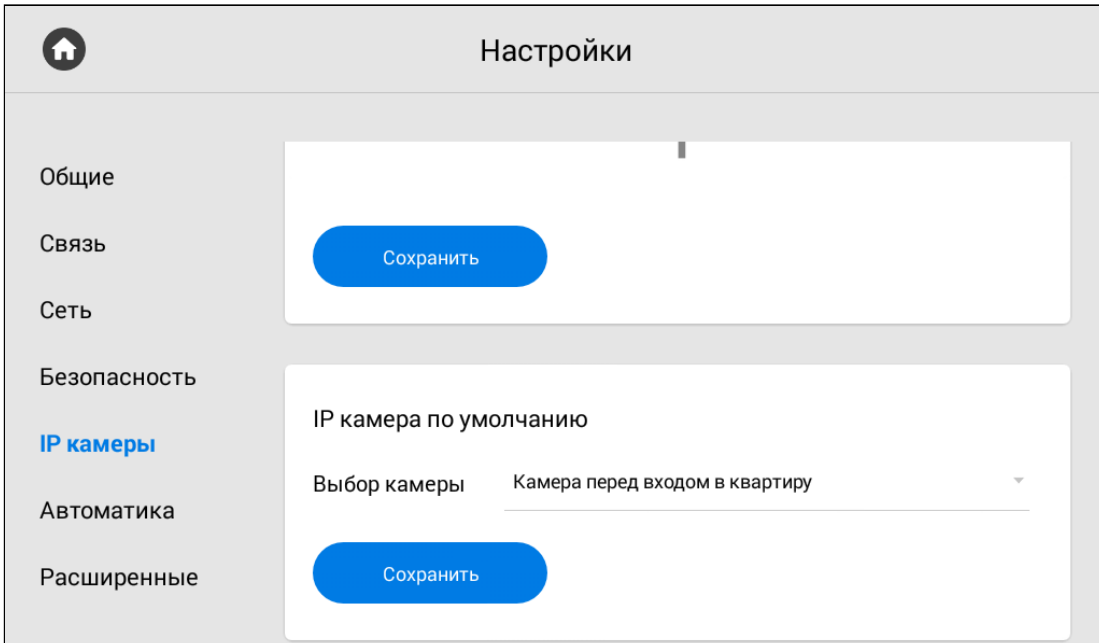

3.9.6 Настройки автоматики

- [Комнаты](#)(see page 56)
- [Освещение](#)(see page 56)

В меню вы можете установить параметры для корректной работы сервисов домашней автоматки.

3.9.6.1 Комнаты

Раздел "Комнаты" необходим чтобы настроить комнаты для их отображения в меню управления домашней автоматикой.

Внимание:

Функция добавления комнат доступна только на основном мониторе.

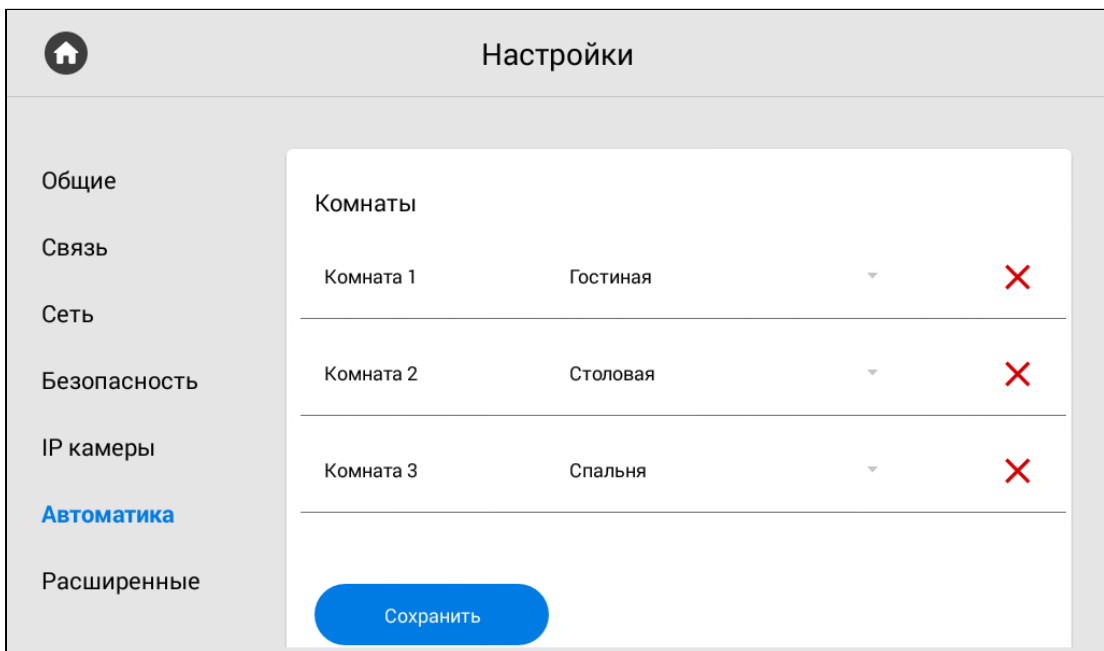

Настройки			
Комнаты			
Комната 1	Гостиная	▼	✗
Комната 2	Столовая	▼	✗
Комната 3	Спальня	▼	✗

Сохранить

3.9.6.2 Освещение

В меню можно настроить название для каждой из комнат либо кнопок.

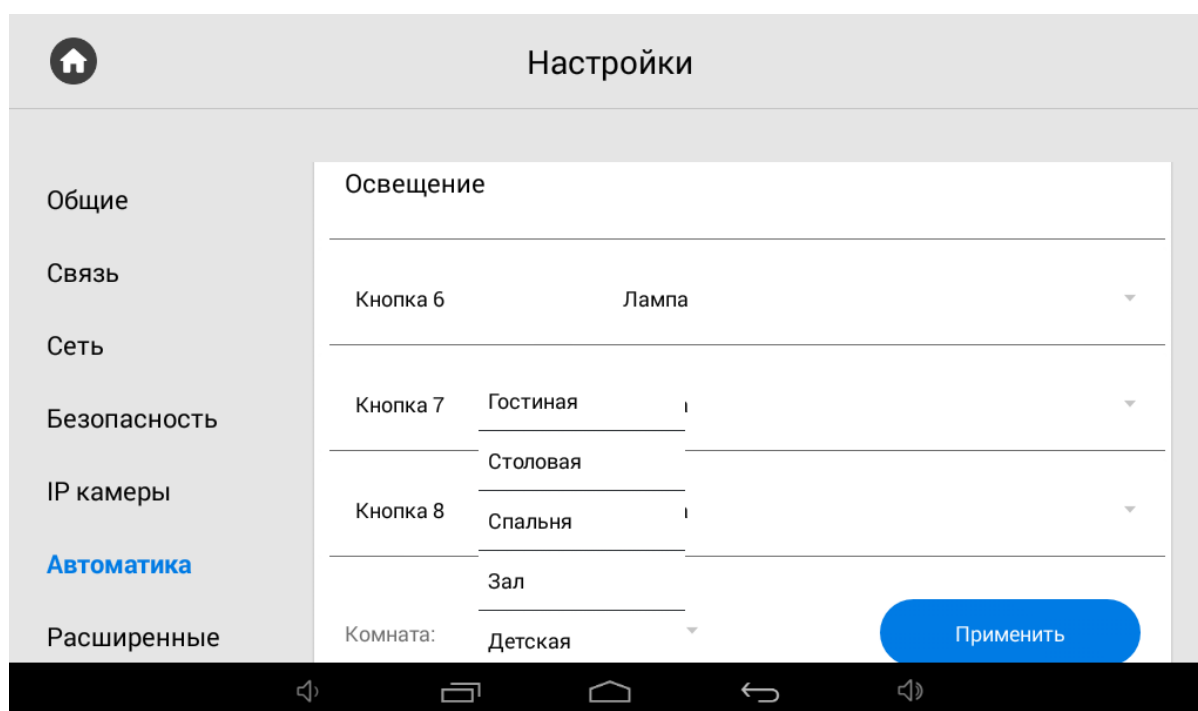

3.9.7 Расширенные настройки

- [Вызов консьержа](#)(see page 57)
- [Мелодия звонка](#)(see page 58)
- [Тема](#)(see page 60)
- [Режим ожидания](#)(see page 61)
- [Как установить заставку в режиме ожидания](#)(see page 62)
- [Ссылки для сервисов](#)(see page 66)
- [Погода](#)(see page 66)
- [Виджет](#)(see page 67)
- [Обновление ПО](#)(see page 68)
- [Как установить обновление с SD карты](#)(see page 70)

В меню можно указать номер вызова консьержа, мелодию звонка, настроить заставку, тему, работу режима ожидания и обновления ПО.

3.9.7.1 Вызов консьержа

Быстрый вызов консьержа - функция звонка на заданный вами номер консьержа, другого внутреннего монитора или на SIP номер любого устройства. Кнопка вызова находится в навигационной панели главного экрана монитора. Настроить функцию можно через [web интерфейс](#)²³ или в данном меню.

²³ <https://wiki.bas-ip.com/ak10/ru/domofon-8553820.html#id-Домофон-КнопкаSOS/Консьерж>

Для корректной работы вызова вам необходимо:

1. Включить функцию.
2. Указать номер для звонка по SIP протоколу или P2P.
3. Сохранить данные.



Формат записи номера для вызова:

sip:5544@sip.bas-ip.com, где 5544 - номер вызываемого абонента, sip.bas-ip.com - адрес SIP сервера.

Для вызова по P2P важно указать правильный IP адрес сервера, вместо номера абонента указывайте любые цифры. Например, sip:101@192.168.1.32.

3.9.7.2 Мелодия звонка

У вас есть возможность выбрать мелодию звонка при входящем вызове на монитор.

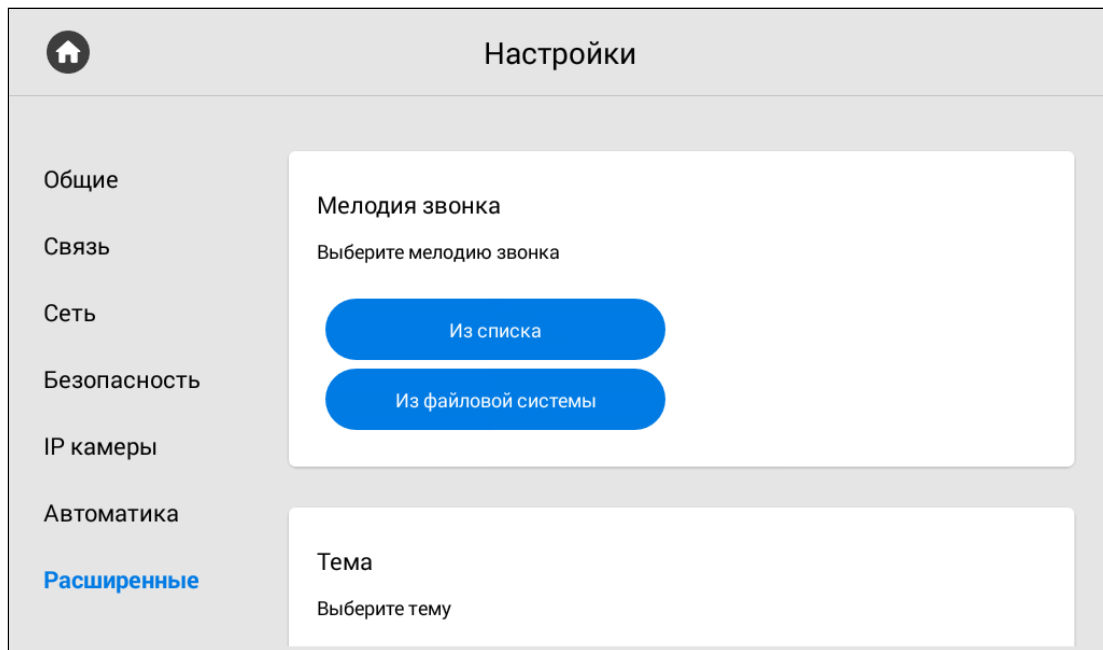

Мелодию можно выбрать **из списка** стандартных и **из файловой системы** монитора или SD-карты.

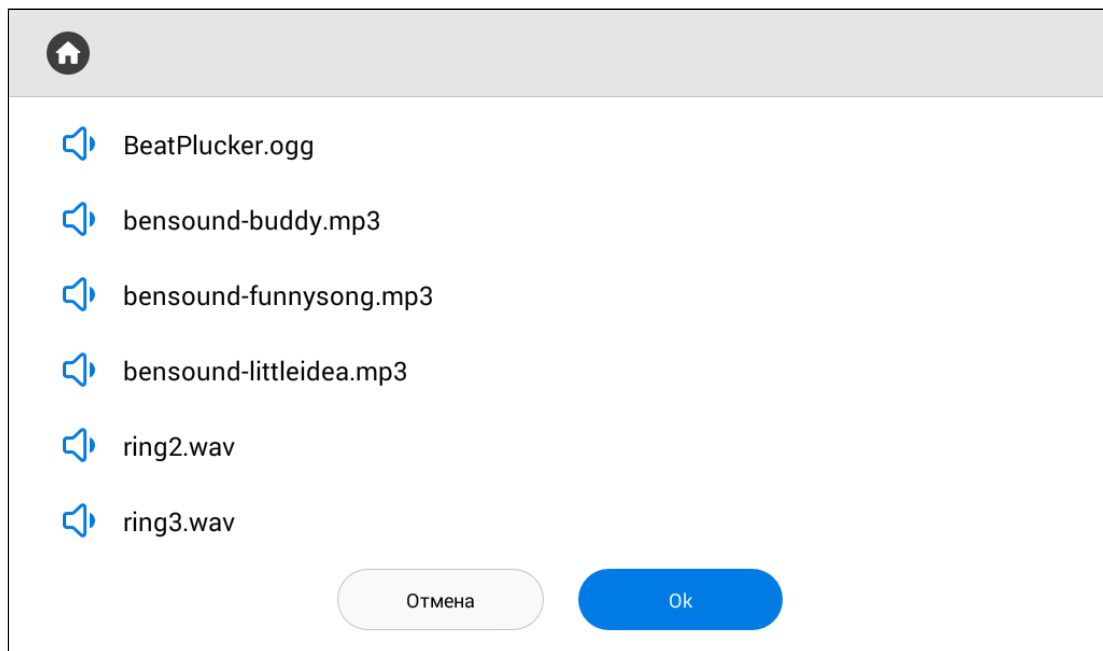

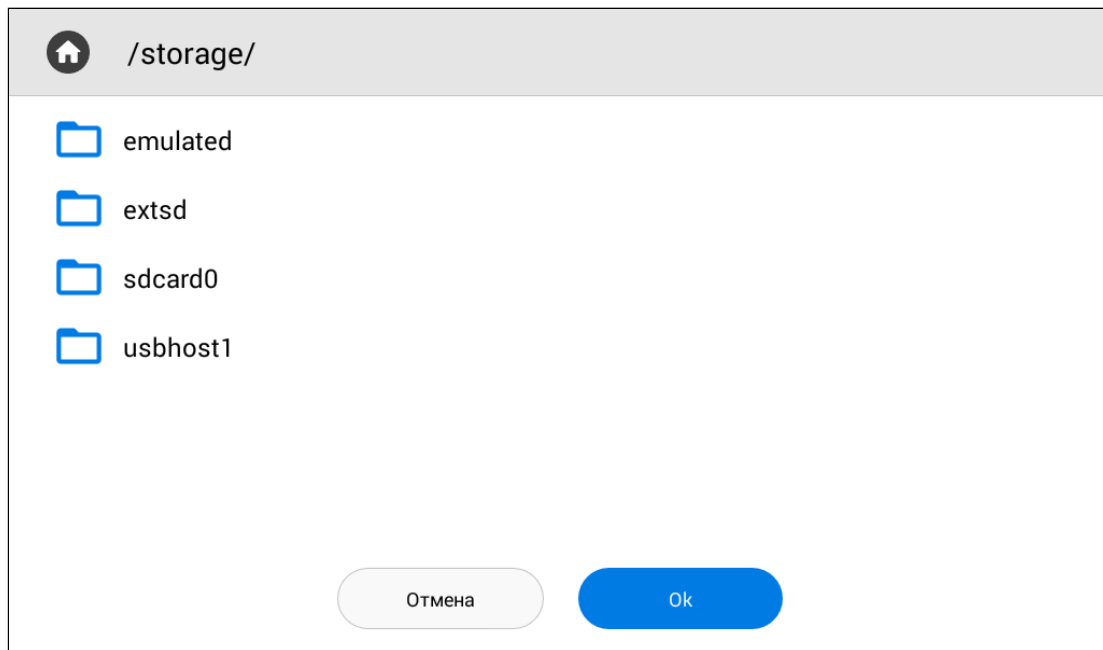

3.9.7.3 Тема

В данном разделе вы можете выбрать тему, которая отображается позади всех иконок на экране монитора.

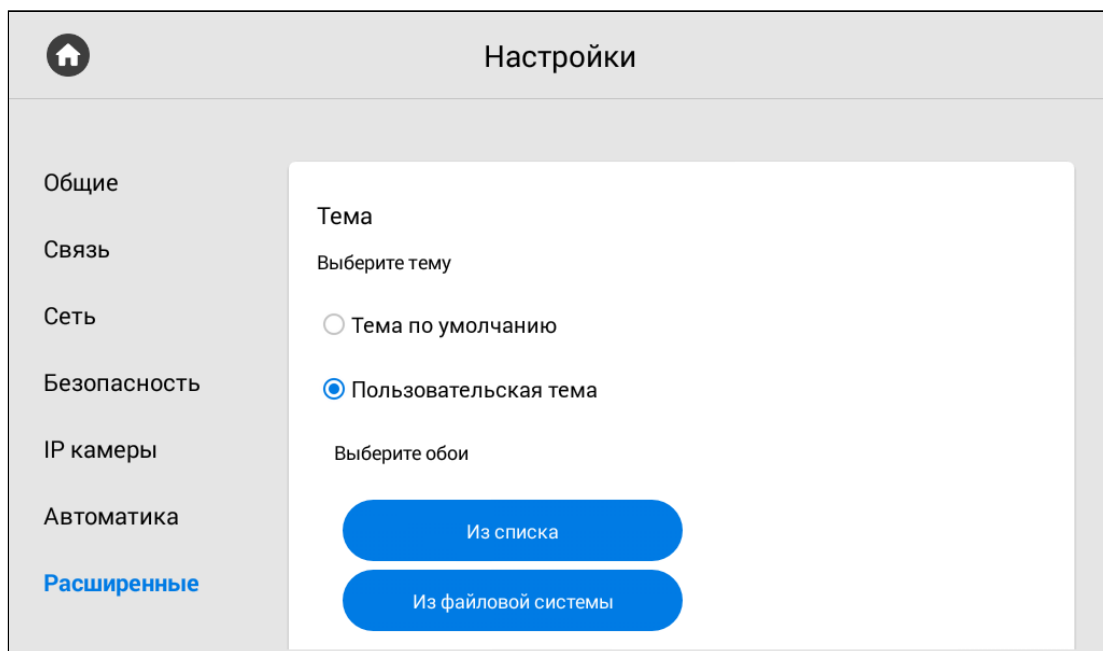

Тема по умолчанию - выбор базовой темы.

Пользовательская тема - выбор предпочитаемого изображения **из списка** предложенных или **из файловой системы** монитора или SD-карты.

Выберите **цвет текста виджета погоды, часов и даты** для лучшего отображения в зависимости от установленной темы.

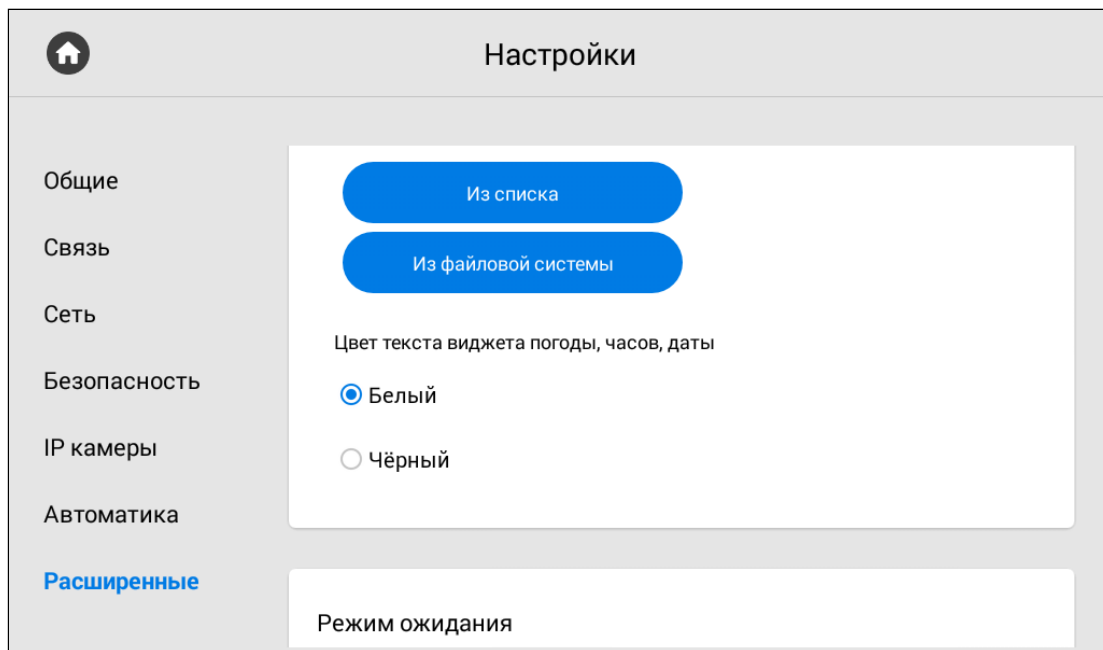

3.9.7.4 Режим ожидания

Установив временной интервал в разделе "Режим ожидания", вы указываете через какой период монитор перейдет в режим ожидания.

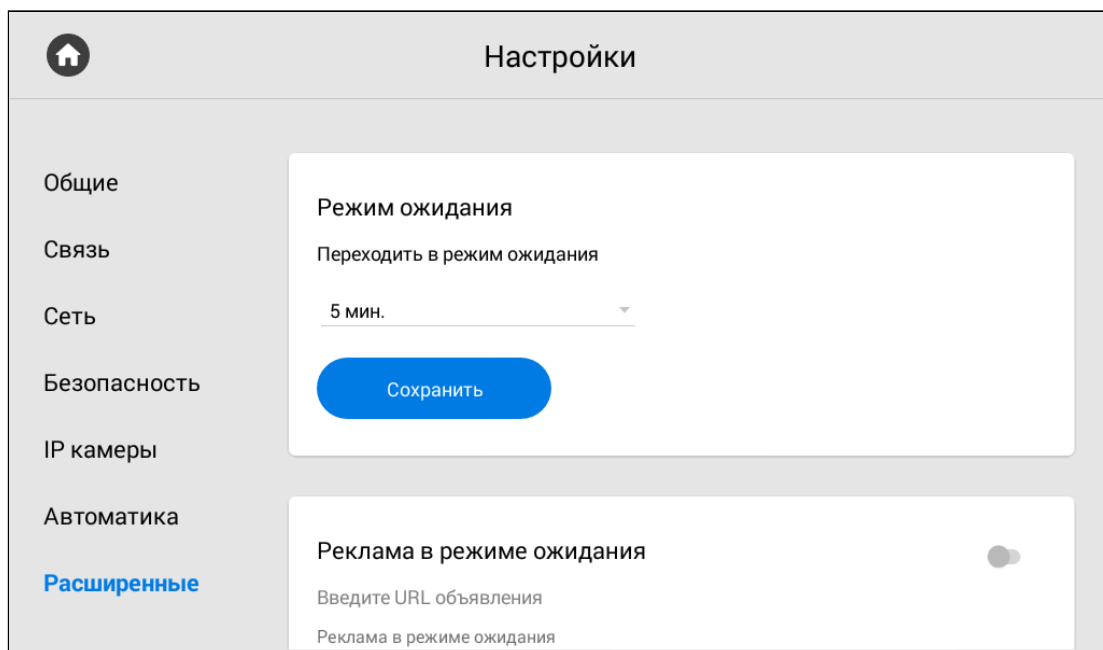

При настройке режима ожидания, вы можете включить/выключить показ **рекламы в режиме ожидания**. Для работы функции необходимо указать **ссылку на рекламу** (может быть как RTSP строка, так и web-страница) и установить **таймаут** (период) показа рекламы.

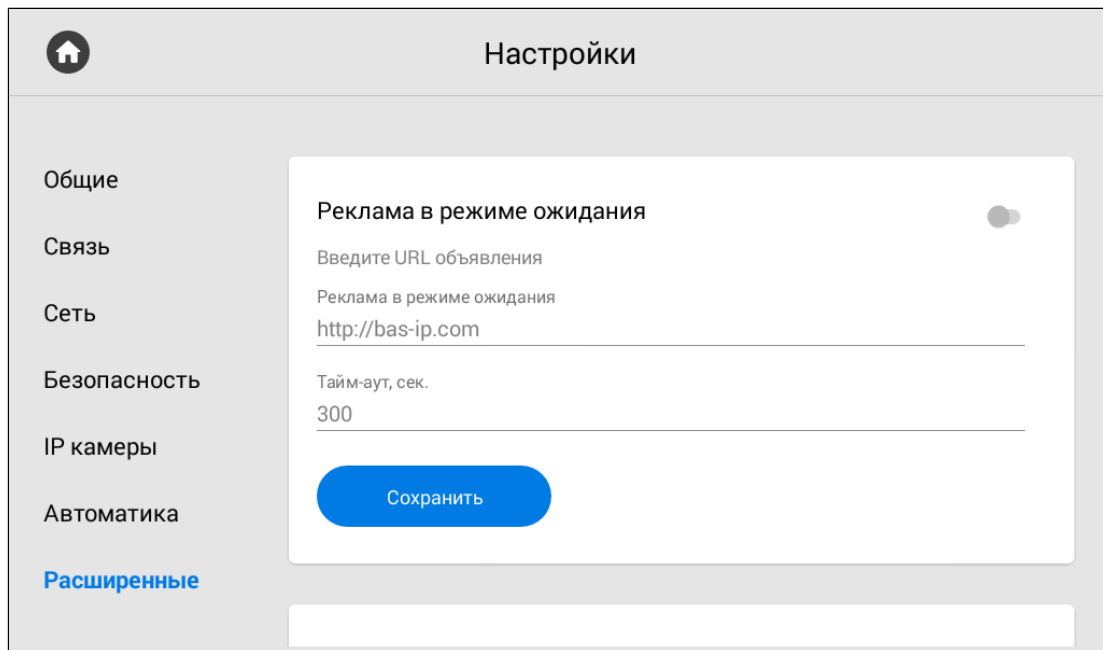

3.9.7.5 Как установить заставку в режиме ожидания

Помимо рекламы, вы можете установить другие заставки (часы, фоторамка, IP камеры) в режиме ожидания. Для этого необходимо:

1. Включить функцию заставки в режиме ожидания.

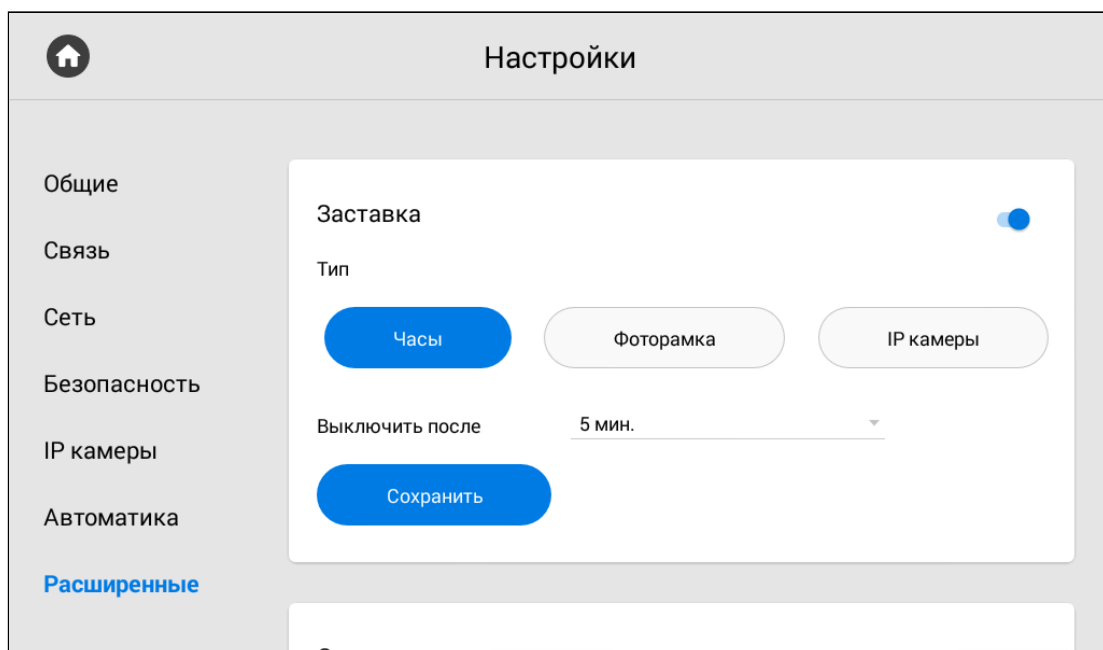

2. Выбрать желаемый **тип** заставки и в зависимости от него указать дополнительные данные:

Часы

Для заставки "Часы" необходимо установить времени показа заставки в графе "**Выключить после**".

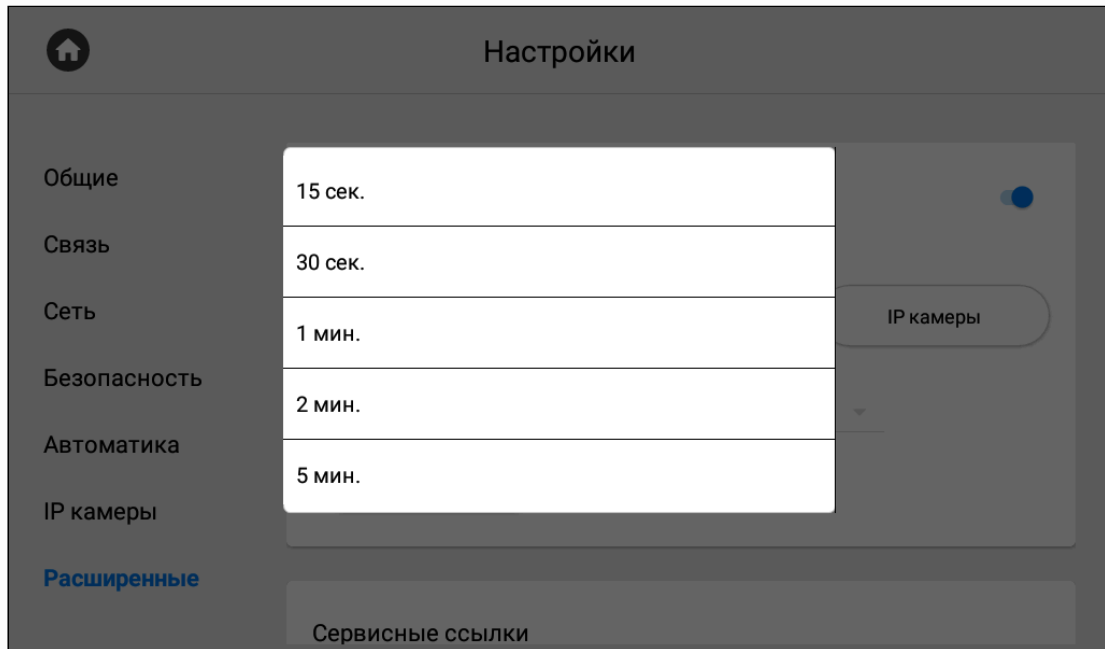

Фоторамка

Для заставки "Фоторамка" вам необходимо:

- Выбрать отображать ли **часы** в режиме фоторамки.
- Выбрать **папку в файловой системе**, где размещены фото для отображения.
- Установить время показа заставки.

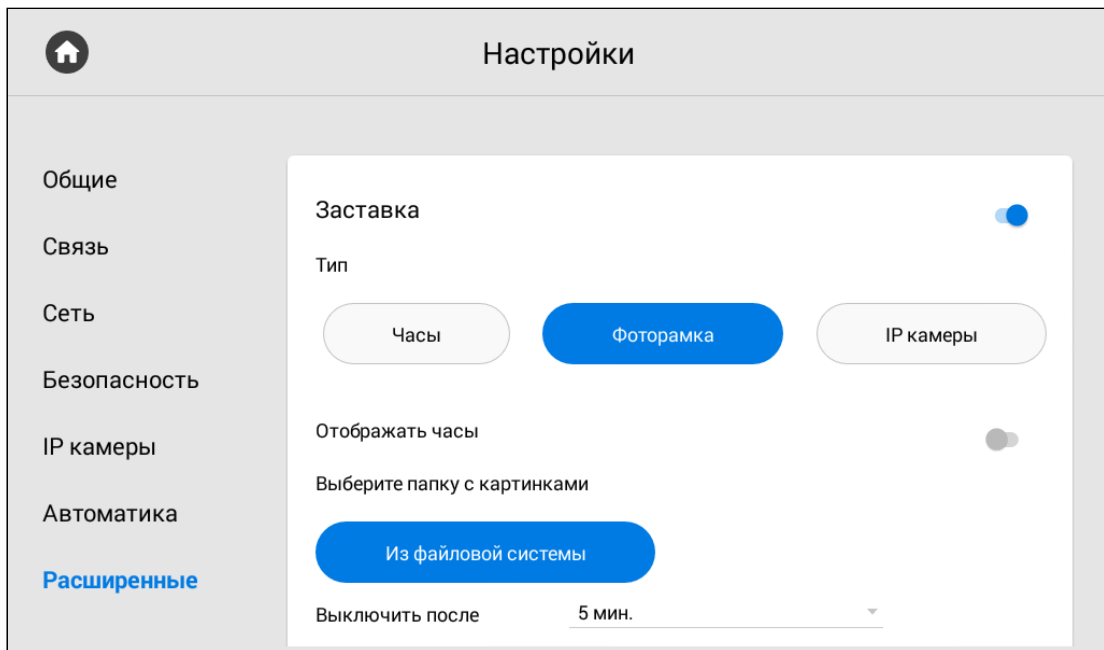

i IP камеры

Для заставки "IP камеры" можно выбрать 3 режима их отображения: одиночный, тур или квадрат.

В **одиночном** режиме вам необходимо указать **камеру** для отображения и установить **время выключения** заставки.

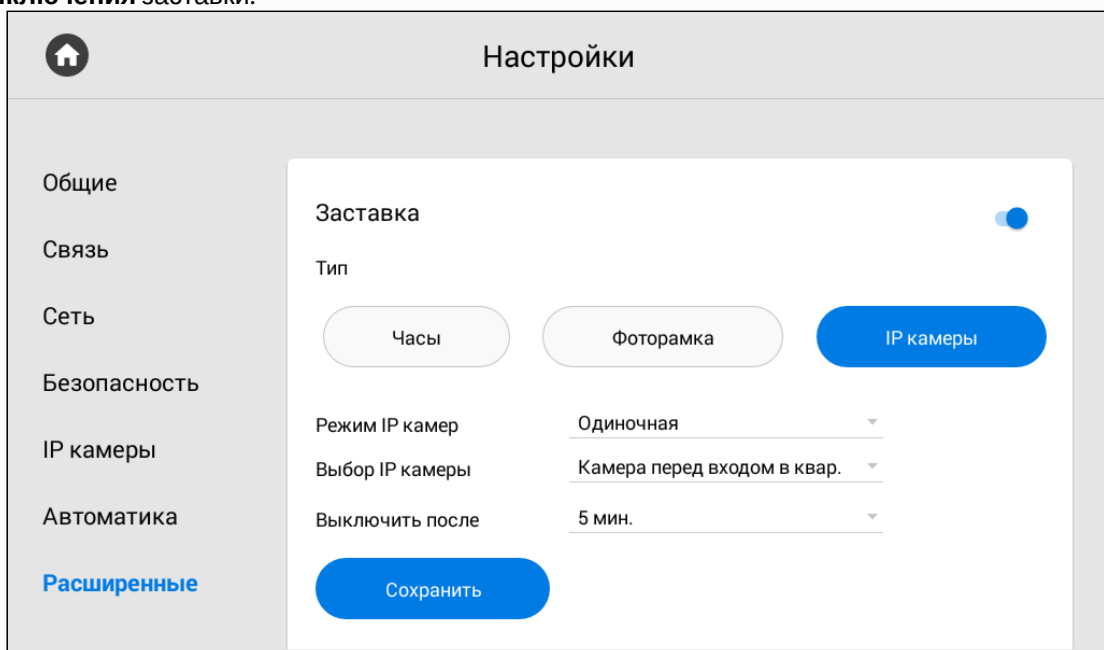

Для режима "**Тур**" выберите необходимые **IP камеры**, которые будут отображаться одна за другой, установите временной **интервал** переключения между камерами и **время выключения** заставки.

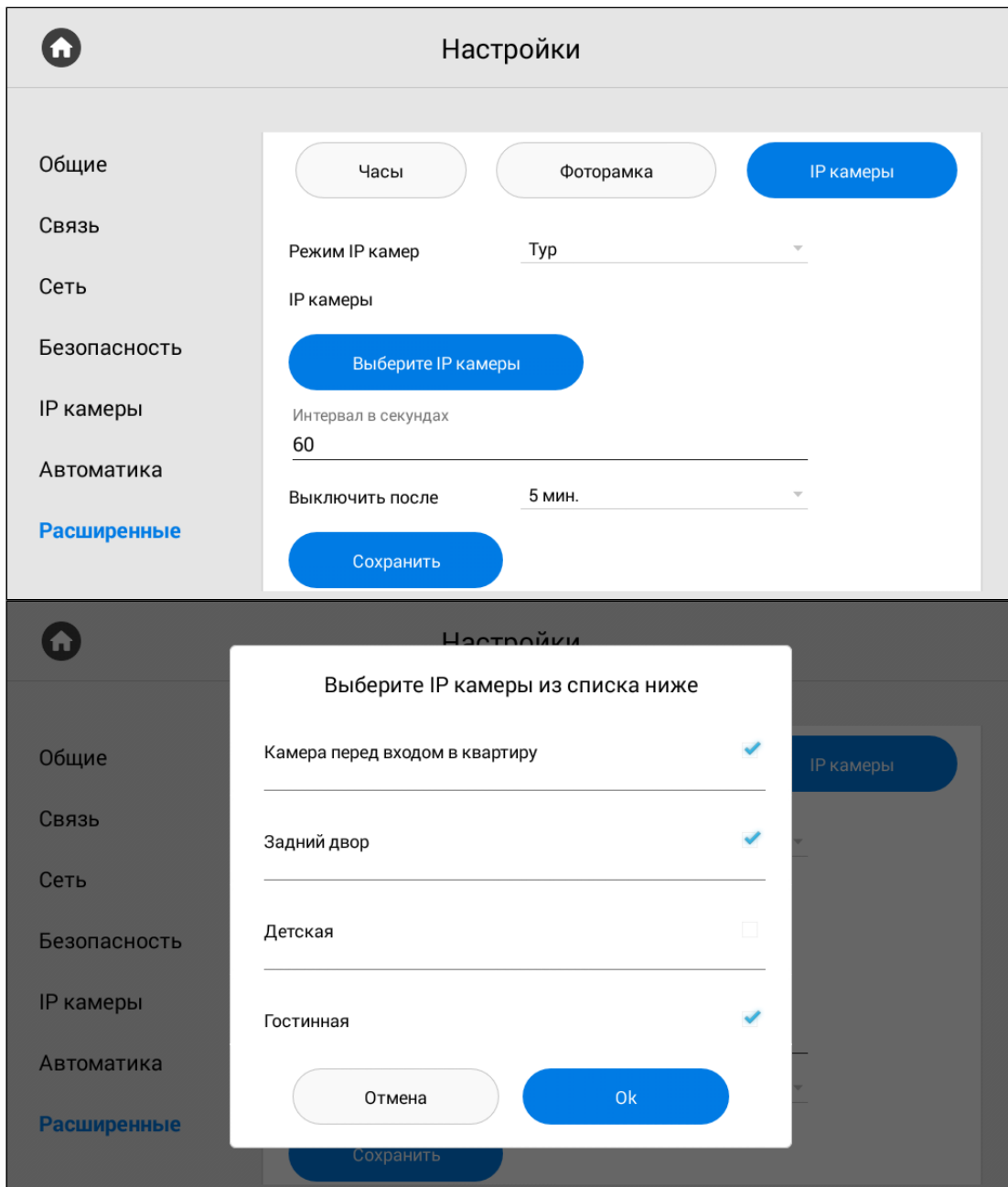

Режим "**Квадратор**" позволяет просматривать изображение с 4-х камер одновременно. Соответственно, в настройках необходимо указать какие **4 камеры** будут транслироваться на монитор и установить **время выключения** заставки.

⚠ Примечание:

При использовании режима квадратора необходимо указывать RTSP строки дополнительного потока камер с разрешением не более чем 1280x720 для корректного отображения.

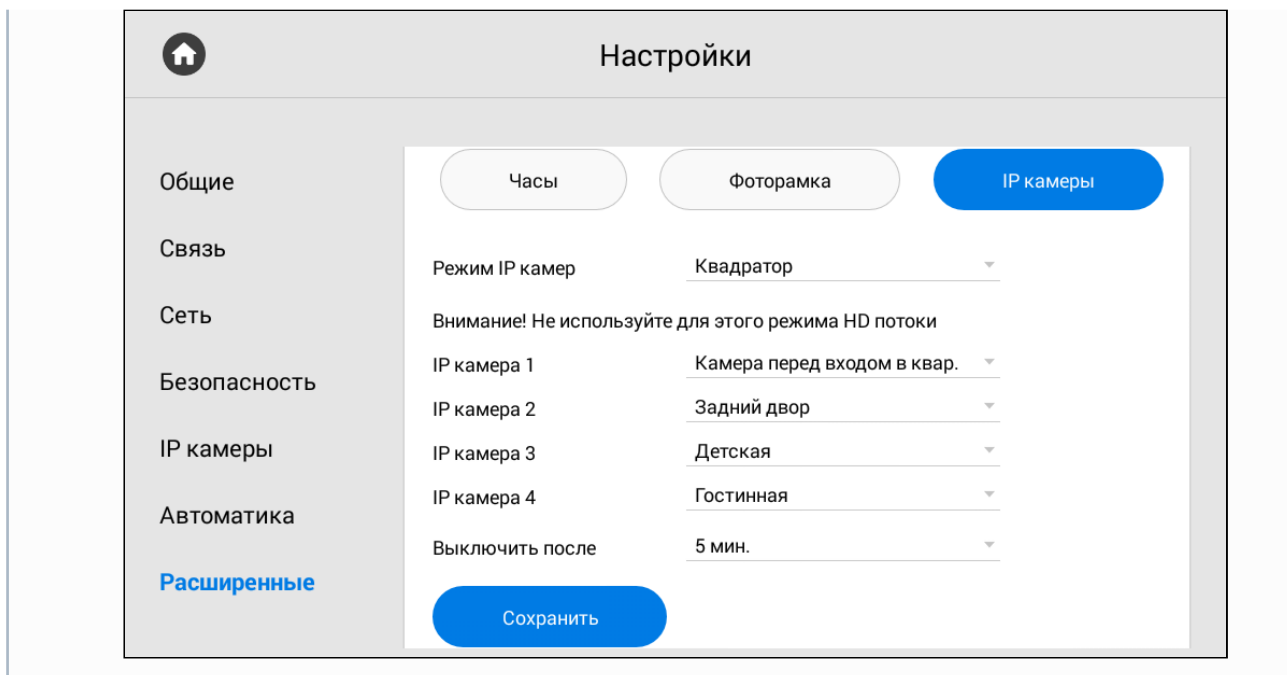

3.9.7.6 Ссылки для сервисов

В данном меню вы можете указать ссылки, которые будут открываться по нажатию соответствующих кнопок в меню "Сервисы(see page 36)".

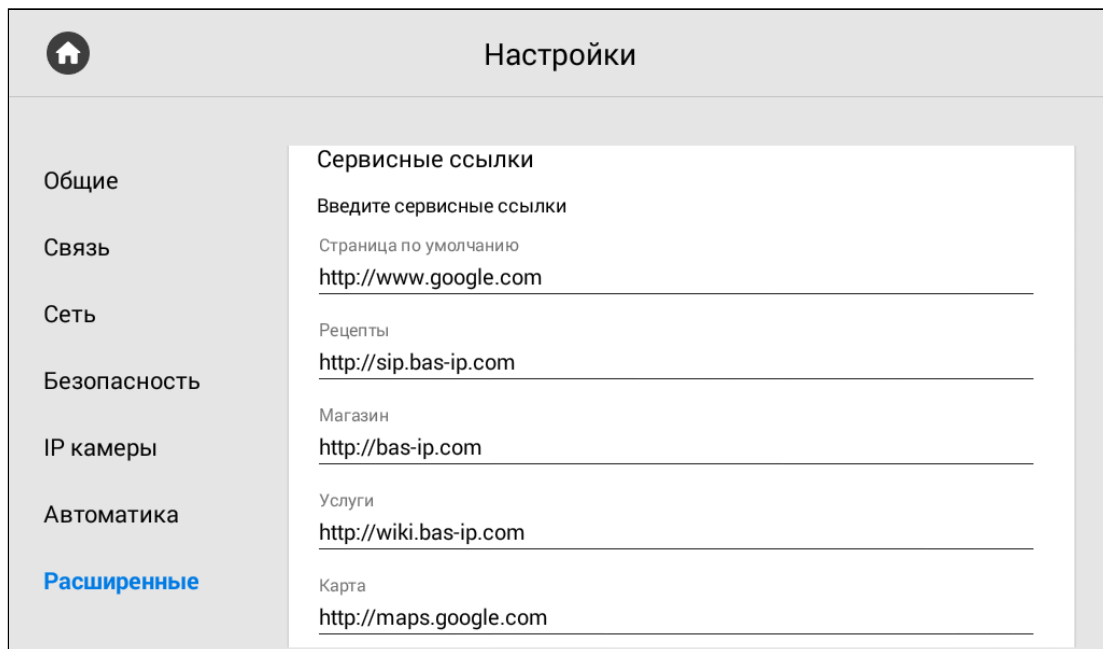

3.9.7.7 Погода

Монитор поддерживает несколько различных виджетов. Один из них - виджет погоды, настройка которого состоит из:

- Указания единиц измерения **скорости ветра**: км/ч или миль/ч
- Указания единиц измерения **температуры**: градусы по Цельсию или градусах по Фаренгейту
- Включения/выключения функции **автоматического определения погоды по IP-адресу** (если есть доступ к Интернету).
- **Выбора населенного пункта** для отображения погоды путем ввода названия пункта.

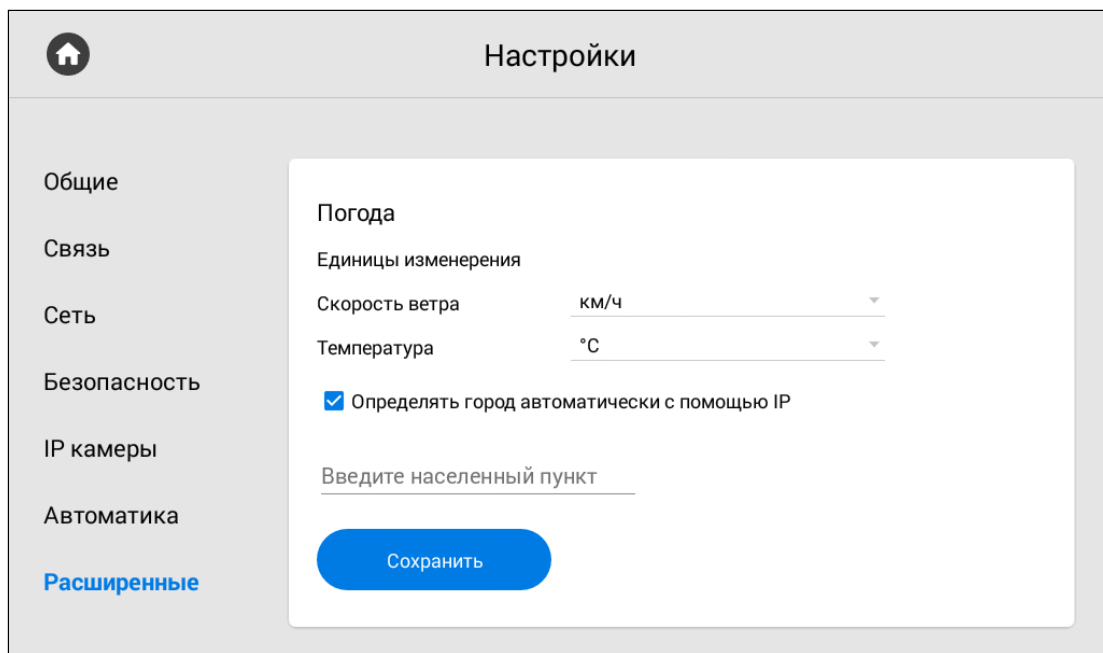

3.9.7.8 Виджет

Кроме виджета погоды, монитор поддерживает виджеты сторонних приложений, отображение которых вы можете выбрать в данном разделе. Для отображения выбранных виджетов на главном экране необходимо:

1. Включить функцию использования виджетов приложений, установленных на мониторе.
2. Выбрать необходимый виджет после нажатия на кнопку "**Из списка**".

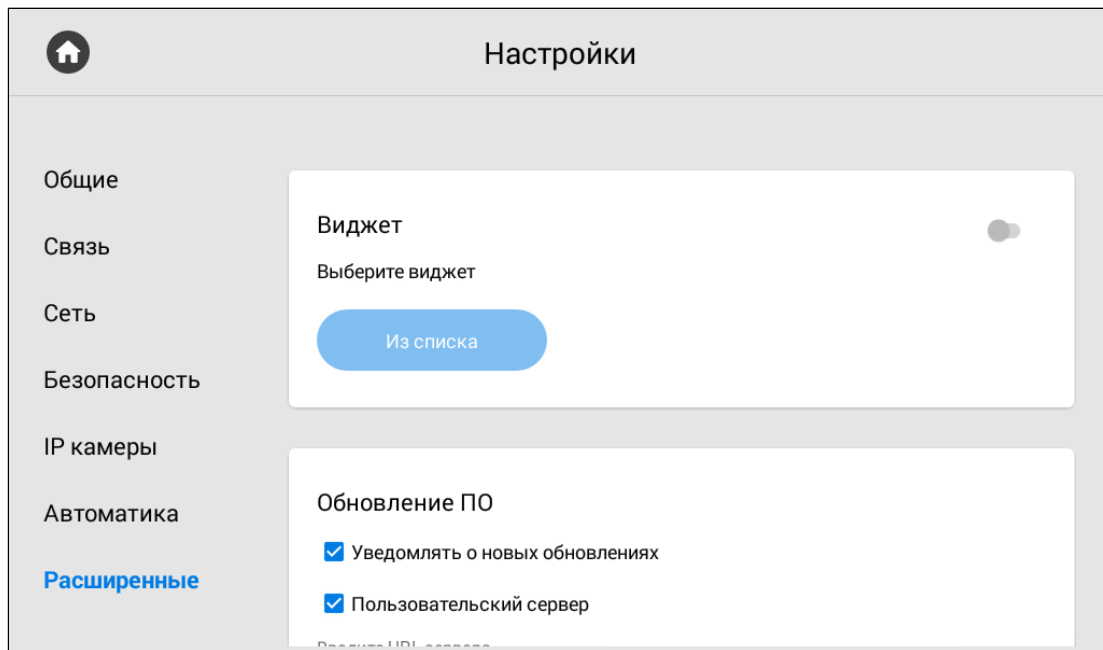

При необходимости функцию можно отключить в этом же разделе.

3.9.7.9 Обновление ПО

Обновление ПО можно осуществить как в автоматическом, так и в ручном режиме. В разделе вы можете:

- Включить/выключить уведомления о новых обновлениях (проверка обновлений происходит раз в сутки).
- Включить/выключить использование пользовательского сервера обновлений и указать его IP-адрес или домен (функция используется в закрытых сетях домофонии).
- Проверить наличие обновления и установить его.

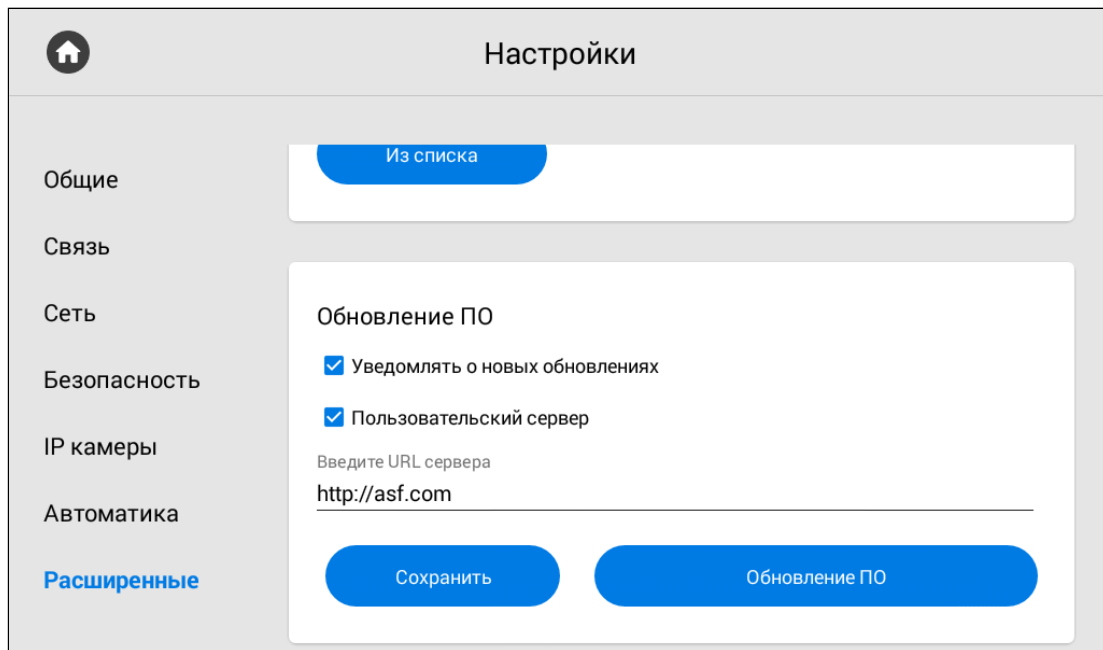

При переходе в меню "Обновление ПО", можно **проверить наличие обновлений** нажав соответствующую кнопку. Если вы используете сервер BAS-IP, то обновление установится автоматически при его наличии.

При необходимости вы можете использовать пользовательский сервер для обновления ПО.

Пользовательский сервер

Пользовательский сервер должен соответствовать определенным условиям для его использования. На сервере должен быть созданный вами файл `version.json` и файл необходимой прошивки.

Файл `version.json` должен содержать структуру как в примере. Вам необходимо указать:

- Версию прошивки.
- Имя (дублирует версию прошивки).
- Дату сборки прошивки.
- Тип устройства: *monitor_a4* или *monitor_a6*. Для моделей AK-10, AK-10L, AQ-07, AQ-07L, AQ-07LA, AM-02 - тип устройства *monitor_a4*. Для моделей AQ-07LP, AT-07, AT-07L, AT-07LT, AT-10, AT-10L - *monitor_a6*.
- Описание изменений.
- Ссылка на файл прошивки.

Структура `version.json`

```
{
  "version": "5.3.1",
  "name": "5.3.1",
  "date": "12.10.2021",
  "device_type": "monitor_a6",
  "description": "<ul>
<li>Added motion detector feature</li>
<li>Added missed call notification during panel viewing</li>"
```

```

<li>Added exporting system logs feature for debugging</li>
<li>Added the ability to replace default apps with custom apps on the main screen</li>
<li>Added API endpoint that provides information about read/unread announcements</li>
<li>Fixed images displaying in announcement on AT-10L</li>
<li>Fixed recording video bug during incoming SIP call</li>
<li>Fixed a bug that occurred when trailing slash was used in Link server address</li>
<li>Fixed incoming call bug on AT-07L</li>
<li>Fixed muted microphone bug in panel viewer</li>
<li>Fixed video artifacts during a call</li>
<li>Fixed some bugs in web interface</li>
<li>The new version of the API is available <a href="https://developers.bas-ip.com/">here</a></li>
</ul>",
  "url_address": "https://192.168.1.11/firmware.img"
}

```

Также обновить ПО можно через **web интерфейс**²⁴ и с помощью SD карты.

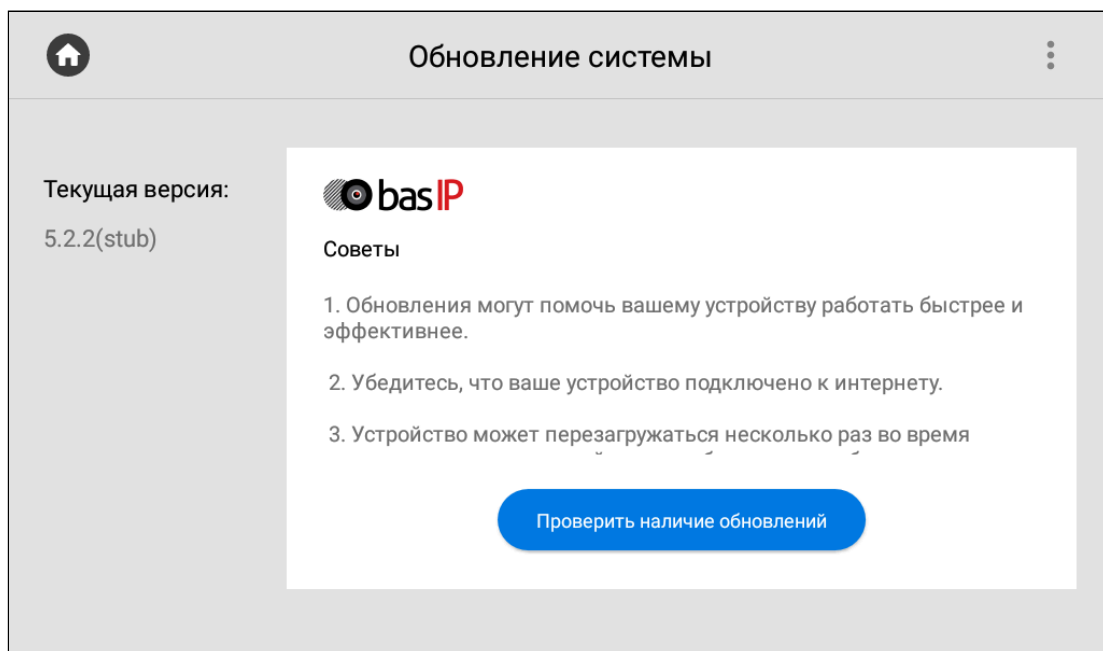

i После установки обновления монитор может перезагрузиться несколько раз.

3.9.7.10 Как установить обновление с SD карты

При использовании SD-карты для монитора, обновление можно установить с ее помощью. Для этого вам необходимо:

1. Скачать обновление с **сайта**²⁵ в одну из папок SD-карты.

²⁴ <https://wiki.bas-ip.com/ak10/ru/sistema-8553852.html#id-Система-ОбновлениеПО>

²⁵ <https://wiki.bas-ip.com/ru/proshivki-dlya-ustrojstv-27852807.html>

2. На странице проверки обновлений нажать на иконку в правом верхнем углу.

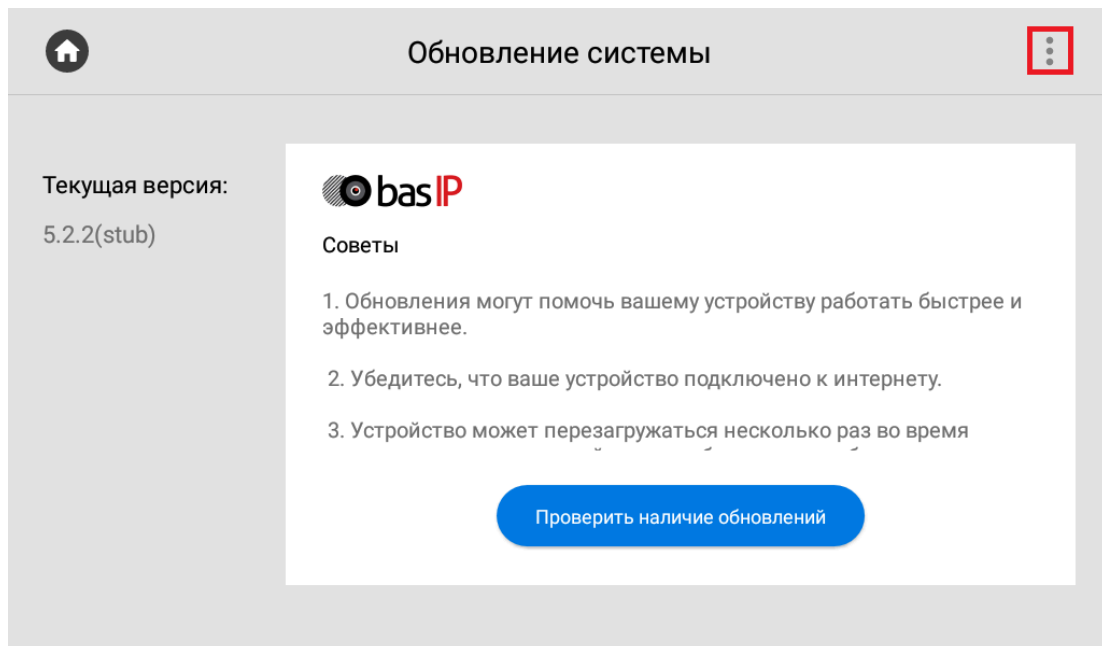

3. Выбрать "Установить с SD-карты".

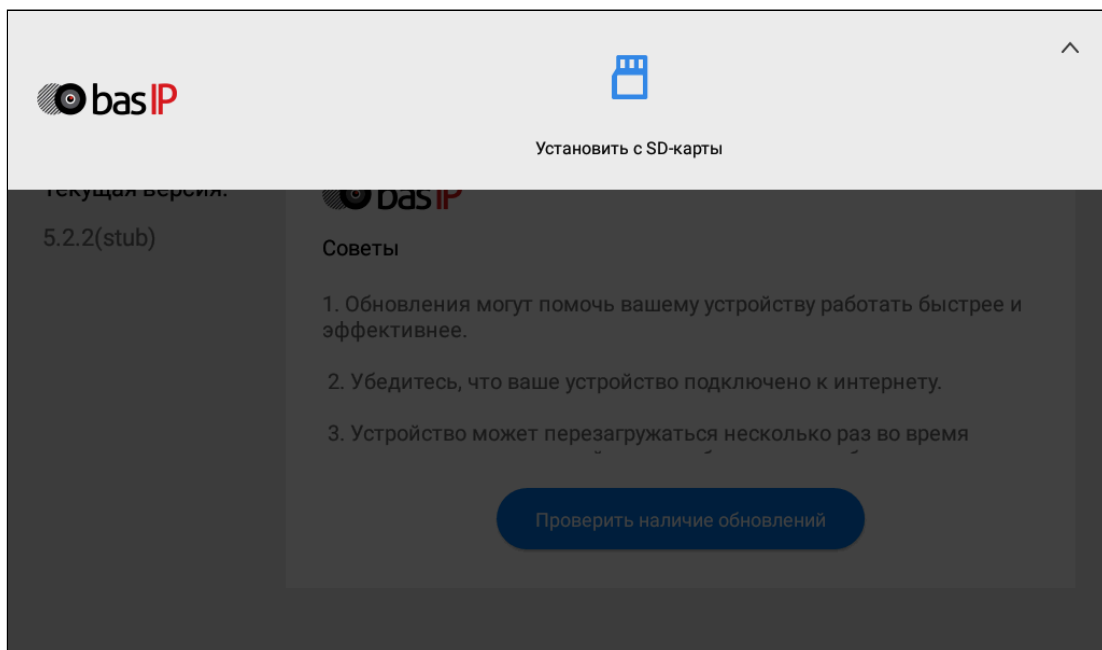

4. Выбрать ранее скаченный файл обновления и нажать "Ok".

3.10 Меню настроек системы

Для доступа в меню системных настроек необходимо ввести пароль администратора.

 По умолчанию пароль администратора - **123456**.

В этом меню отображаются установленные приложения и есть доступ к настройкам системы.

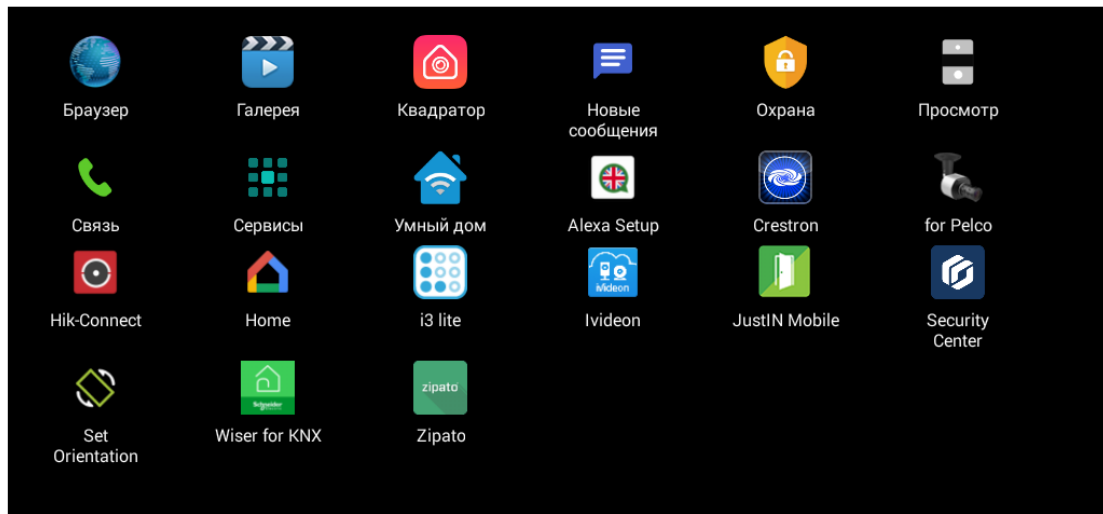

4 Конфигурирование через web интерфейс

- [Вход](#)(see page 73)
- [Главная](#)(see page 74)
- [Домофон](#)(see page 75)
- [Сеть](#)(see page 80)
- [Безопасность](#)(see page 83)
- [Дополнительно](#)(see page 89)
- [Система](#)(see page 93)

4.1 Вход

Для конфигурирования внутреннего монитора удаленно через Web-интерфейс, вам необходимо подключиться к нему интернет-браузером на ПК. Домофон должен быть подключен в том же сегменте сети, что и ПК с которого планируется производить настройку.

Чтобы найти устройство в сети и узнать его IP-адрес, можно воспользоваться [ПО для поиска и прошивки оборудования](#)²⁶, которое отображает все подключенные к сети устройства, либо посмотреть IP в [настройках монитора](#)²⁷ (если данные сети ранее уже указывались при настройке монитора).

В интернет-браузере, в строке ввода адреса, необходимо ввести IP-адрес внутреннего монитора, после чего появится окно ввода имени пользователя и пароля.

Данные для входа:

Имя пользователя: **admin**.

Пароль: **123456**.

 Пароль для входа в web-интерфейс - это пароль администратора, который также используется для входа в системные настройки на мониторе. По умолчанию, пароль - 123456, но вы можете сменить его в соответствующем [меню монитора](#)²⁸ и [web интерфейса](#)²⁹.

²⁶ http://cdn.bas-ip.com/files/Software/Remote_Upgrade_Tool.zip

²⁷ <https://wiki.bas-ip.com/ak10/ru/nastrojki-seti-40468678.html#id-НастройкаСети-Сеть>

²⁸ <https://wiki.bas-ip.com/ak10/ru/nastrojki-bezopasnosti-5079279.html#id-НастройкаБезопасности-ПарольАдминистратора>

²⁹ <https://wiki.bas-ip.com/ak10/ru/sistema-8553852.html#id-Система-ПарольАдминистратора>

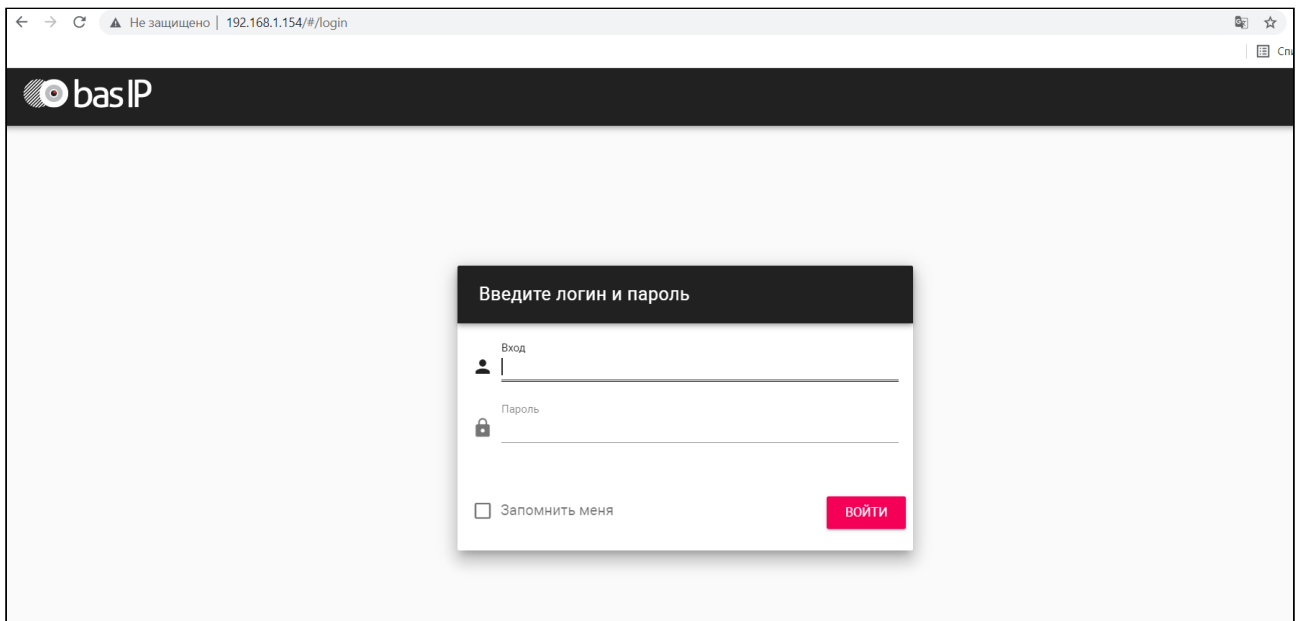

4.2 Главная

- [Режим "Не беспокоить"](#) (see page 74)
- [Режим "Без звука"](#) (see page 75)

После успешной авторизации отобразится интерфейс, где указаны:

- Версия приложения **фреймворк**.
- Версия **веб сервера**.
- Версия прошивки ПО монитора.
- **Тип устройства**.
- **Наименование (модель) устройства**.
- **Серийный номер** устройства.

Статус монитора		
Фреймворк 1.6.0 20180713	Веб сервер 1.1.0	Версия прошивки 4.1.0
Тип устройства monitor	Наименование устройства BAS-IP monitor AK-10	Серийный номер bf9abd1d-bc70-4e0f-903c-cc2e2013736a

4.2.1 Режим "Не беспокоить"

Режим "Не беспокоить" позволяет выключить все звуки, кроме сигнализации, также на экране не будут отображаться входящие вызовы от других устройств. Все вызовы, которые поступали на монитор в этом режиме, будут показаны в пропущенных вызовах на главном экране. В [общих настройках](#)³⁰ монитора и в данной вкладке вы можете:

³⁰ [https://wiki.bas-ip.com/ak10/ru/obshchie-nastrojki-5079238.html#id-Общиенастройки-Режим"Небеспокоить"](https://wiki.bas-ip.com/ak10/ru/obshchie-nastrojki-5079238.html#id-Общиенастройки-Режим)

- Включить/выключить режим.
- Указать начальное и конечное значение промежутка времени, на который будет активирован этот режим.

4.2.2 Режим "Без звука"

Режим "Без звука" позволяет выключить все звуки, кроме сигнализации, но на экране будут отображаться входящие вызовы от других устройств. В [общих настройках](#)³¹ монитора и в данной вкладке вы можете:

- Включить/выключить режим.
- Указать начальное и конечное значение промежутка времени, на который будет активирован этот режим.

4.3 Домофон

- [Настройки адреса](#)(see page 76)
- [SIP](#)(see page 76)
- [DTMF](#)(see page 77)
- [Дополнительные настройки связи](#)(see page 78)
- [Переадресация](#)(see page 79)
- [Вызов консьержа](#)(see page 79)

В данной вкладке у вас есть доступ к настройкам связи, логического адреса, SIP данных, переадресации вызовов, DTMF-кода для открытия замка. Настройку можно совершить как с помощью web интерфейса, так и [монитора](#)³².

31 [https://wiki.bas-ip.com/ak10/ru/obshchie-nastrojki-5079238.html#id-Общиенастройки-Режим"Беззвука"](https://wiki.bas-ip.com/ak10/ru/obshchie-nastrojki-5079238.html#id-Общиенастройки-Режим)

32 <https://wiki.bas-ip.com/ak10/ru/nastrojki-svyazi-5079269.html>

4.3.1 Настройки адреса

Логический адрес устройства используется для автоматической синхронизации и поиска устройств в сети, а также необходим для обеспечения связи между ними.

Чтобы настроить логический адрес, вам необходимо заполнить следующие данные:

- **№ дома** (от 0001 до 9999).
- **№ парадного** (от 00 до 99).
- **№ этажа** (от 00 до 98).
- **№ квартиры** (от 01 до 99).
- порядковый **№ монитора** в системе (от 0 до 8).

 **Подсказка:**

Если монитор один, необходимо в этой строке выставить "0". Если мониторов несколько, то нумерация должна начинаться с "0" и заканчиваться "8".

- **код синхронизации** между мониторами.

Настройки адреса		СОХРАНИТЬ
Здание 1	Порядковый номер 3	
Парадное 1	Код синхронизации 123456	
Этаж 0		
Квартира 26		

4.3.2 SIP

Настройки SIP необходимы для работы монитора по SIP протоколу. Для этого вам следует указать:

- **Прокси** SIP сервера. На этот адрес устройство будет отправлять запросы регистрации.

 **Формат записи:**

Перед адресом прокси обязательно нужно указывать "**sip:**".

- **Адрес** SIP сервера. Поле используется для передачи домена в запросе аутентификации.

 **Формат записи:**

Может быть указан как IP-адресом, так и доменным именем.

- **STUN**³³ IP сервера (например, stun.l.google.com³⁴).
- **STUN порт** сервера.

Примечание:

Для STUN сервера Google используется порт 19302.

- **Логин**, SIP номер (например, 26).
- **Пароль** от SIP номера.
- **Таймаут** - максимальная продолжительность разговора.

Настройки SIP
СОХРАНИТЬ

Вкл / Выкл

Прокси sip:sip.bas-ip.com	Таймаут(сек) 300s
Сервер sip.bas-ip.com	Логин 2739
STUN IP stun.l.google.com	Пароль 2739
STUN порт 19302	

4.3.3 DTMF

В меню вы можете изменить **DTMF**-код при вводе которого, будет открываться замок. Длина кода - до 4-х знаков.

Для настройки необходимо указать:

Название кнопки #1 - имя, отображаемое возле первой кнопки замка.

Стандартное значение - включение/выключение функции отправки стандартного значения при нажатии кнопки открытия замка (команда внутреннего протокола на открытие двери вместо отправки DTMF).

Примечание:

По умолчанию вызывные панели настроены на прием DTMF-кода "#" для разблокировки первого замка.

Вторая кнопка - включение/выключение кнопки второго замка, например при использовании модуля управления двумя замками [SH-42](#)³⁵ или панели [AV-07T](#)³⁶.

³³ <https://ru.wikipedia.org/wiki/STUN>

³⁴ <http://stun.l.google.com>

³⁵ <http://wiki.bas-ip.com/display/SH42/SH-42>

³⁶ <http://wiki.bas-ip.com/display/AV07T/AV-07T+v4>

Название кнопки #2 - имя, отображаемое возле второй кнопки замка.

Значение кнопки #2 - DTMF-код, передаваемый при нажатии кнопки открытия второго замка.

Примечание:

По умолчанию вызывные панели настроены на прием DTMF-кода "0" для разблокировки второго замка.

Настройки DTMF
СОХРАНИТЬ

Стандартное значение

Название замка #1
Ворота

Код замка #1
#

Второй замок

Название замка #2
Калитка

Код замка #2
0

4.3.4 Дополнительные настройки связи

В разделе вы можете включать/выключать следующие функции:

Автоответ - функция автоматического приема всех входящих вызовов (Для мониторов с буквой L в названии данная функция недоступна).

Автоответчик - функция автоматического приема вызова монитором при отсутствии ответа. Если в течение 30 секунд не будет ответа, монитор включит запись сообщения от посетителя.

Примечание:

Функция недоступна, если не установлена SD-карта.

Камера - включение/выключение камеры монитора.

Сброс после открытия замка - функция автоматического завершения вызова через 3 секунды после нажатия кнопки "Открыть" во время разговора или до ответа на звонок.

Активация sireны - при активации этой функции на выход сигнализации монитора будет подаваться питание +12 Вольт после получения входящего вызова.

Защитить открытие замка паролем пользователя - функция защиты несанкционированного открытия двери с монитора. Для открытия замка во время вызова потребуется ввод пользовательского пароля.

Дополнительные настройки связи
СОХРАНИТЬ

<input type="checkbox"/> Камера	<input type="checkbox"/> Автоответ
<input type="checkbox"/> Автоответчик	<input type="checkbox"/> Сброс после открытия замка
<input type="checkbox"/> Активация сирены	<input type="checkbox"/> Защитить открытие замка паролем

4.3.5 Переадресация

Используя функцию переадресации, вы можете подключить до 4-х устройств, на которые будет осуществляться звонок одновременно с вызовом на внутренний монитор.

⚠ Примечание:

Переадресация на указанные направления активируется при вызовах на монитор по внутреннему протоколу.

Для настройки переадресации вам необходимо нажать "Добавить" и ввести номер в поле **URL**.

📘 Пример:

Номер необходимо вводить в SIP формате: sip:номер абонента@IP адрес сервера/домен. Например, sip:1155@sip.bas-ip.com.
 Для вызова по P2P важно указать правильный IP адрес сервера, вместо номера абонента указывайте любые цифры. Например, sip:101@192.168.1.32.

При необходимости вы можете удалить один или все номера.

Переадресация
СОХРАНИТЬ

Всего: 3

ДОБАВИТЬ
УДАЛИТЬ ВСЕ

URL sip:2921@sip.bas-ip.com	УДАЛИТЬ
URL sip:2922@sip.bas-ip.com	УДАЛИТЬ
URL sip:2924@sip.bas-ip.com	УДАЛИТЬ

4.3.6 Вызов консьержа

Раздел используется для настройки функции вызова консьержа. Кнопка вызова отображается в навигационной панели на главном экране монитора.

Вам доступно несколько режимов использования:

- **Вызов на указанный номер** - режим, в котором при нажатии кнопки консьержа звонок будет произведен на указанный вами номер (по протоколу P2P или SIP). Это может быть номер консьержа, другого внутреннего монитора в системе либо SIP номер любого устройства.

Для использования режима необходимо выбрать его из списка, указать номер в формате P2P или SIP и сохранить настройки.

Формат записи для вызова по SIP:

sip:5544@sip.bas-ip.com, где 5544 - номер вызываемого абонента, sip.bas-ip.com - адрес SIP сервера.

Для вызова по P2P важно указать правильный IP адрес устройства, вместо номера абонента указывайте любые цифры. Например, sip:101@192.168.1.32.

Вызов консьержа	СОХРАНИТЬ
Режим Вызов на указанный номер	
URL sip:5544@sip.bas-ip.com	

- **Вызов нескольких консьержей** - позволяет вызывать несколько мониторов консьержа, которые находятся в одной сети, используя внутренний протокол. Вызов совершается по очереди на каждый монитор через указанный период времени, который необходимо указать в графе "**Интервал вызова каждого консьержа**". Функция будет работать после сохранения настроек.

Вызов консьержа	СОХРАНИТЬ
Режим Вызов нескольких консьержей	
Интервал вызова каждого консьержа 20 сек	

- В случае **выключения** ранее указанных режимов вызов будет осуществляться на первый найденный монитор консьержа в сети.

Вызов консьержа	СОХРАНИТЬ
Режим Выкл	

4.4 Сеть

- [Настройки сети](#)(see page 81)
- [Пользовательский NTP сервер](#)(see page 81)

- [Система управления](#)(see page 82)

Во вкладке "Сеть" у вас есть доступ к настройкам сети, NTP сервера и системы управления. Настройки можно осуществлять как в данном меню, так и в [МЕНЮ МОНИТОРА](#)³⁷.

4.4.1 Настройки сети

В меню вы можете включить/выключить **DHCP** (режим автоматического получения сетевых настроек) либо ввести настройки вручную.

Для корректной работы монитора необходимо указать:

- **IP**-адрес монитора.

✓ **Адрес по умолчанию:**

По умолчанию монитор может иметь статический IP-адрес 192.168.68.90 либо 192.168.68.91.

- **Маску** подсети.
- Основной **шлюз**.
- Адрес **DNS** сервера.

Настройки сети СОХРАНИТЬ

DHCP

IP 192.168.1.82	Шлюз 192.168.1.1
Маска 255.255.255.0	DNS 8.8.8.8

4.4.2 Пользовательский NTP сервер

Данные NTP сервера необходимы для автоматической синхронизации даты и времени между сервером и монитором.

Используя функцию **автоматической установки времени**, данные о дате и времени будут синхронизироваться с данными на сервере через Интернет. Соответственно, для этой функции необходимо подключение к Интернету.

³⁷ <https://wiki.bas-ip.com/ak10/ru/set-8553828.html>

NTP сервер
СОХРАНИТЬ

Дата/время на устройстве: 2021-10-12 10:24:56

Установить время автоматически

Пользовательский NTP

Вы можете использовать пользовательский NTP сервер для автоматической синхронизации с необходимым сервером по локальной сети. Для этого:

1. Включите функцию **"Установить время автоматически"**.
2. Активируйте использование **пользовательского NTP**.
3. Введите **URL** или **IP адрес** сервера
4. Выберите необходимый **часовой пояс** и **сохраните** настройки.

NTP сервер
СОХРАНИТЬ

Дата/время на устройстве: 2021-10-12 11:58:41

Установить время автоматически

Пользовательский NTP

URL
0.pool.ntp.org

Часовой пояс
UTC±00:00

Также можно установить время и дату вручную. Чтобы это сделать деактивируйте функции **"Установить время автоматически"** и **"Пользовательский NTP"**, установите дату, время, часовой пояс и сохраните данные.

Установка даты и времени вручную

Дата/время	Часовой пояс
<div style="display: flex; align-items: center;"> 📅 2021-10-12 11:52 </div>	<div style="display: flex; align-items: center;"> UTC±00:00 ▼ </div>

4.4.3 Система управления

ПО [Link](#)³⁸ - это система для контроля доступа, управления и мониторинга панелей, мониторов и IP телефонии. Данное меню используется для настройки работы ПО Link:

- **Включить/выключить** синхронизацию с ПО Link.
- Ввести **IP адрес** или **доменное имя сервера**, на котором установлено ПО Link.
- Ввести **пароль** устройства в Link.
- Включить/выключить **отправку статуса монитора** (активен/не активен) **на сервер**, на котором установлено ПО.

³⁸ <https://wiki.bas-ip.com/ru/bas-ip-link-2753795.html>

Система управления СОХРАНИТЬ

Включить

URL Пароль
 https://link.bas-ip.com 12345678

Отправлять статус на сервер

4.5 Безопасность

- [Как добавить камеру для просмотра с помощью web интерфейса](#)(see page 83)
- [Датчик движения](#)(see page 84)
- [Как настроить функцию "Датчик движения" через web интерфейс](#)(see page 84)
- [Настройки сценариев сигнализации](#)(see page 85)
- [Настройки датчиков сигнализации](#)(see page 85)
- [Оповещение](#)(see page 87)
- [Как включить функцию отправки дополнительных сообщений при срабатывании сигнализации](#)(see page 87)
- [Как включить функцию автоматического вызова при срабатывании сигнализации](#)(see page 87)
- [Как включить функцию отправки статуса состояния датчиков](#)(see page 88)

Вкладка "Безопасность" необходима для настройки работы IP камер и датчиков.

4.5.1 Как добавить камеру для просмотра с помощью web интерфейса

В разделе "IP камеры" вы можете добавить до 32-х камер и просматривать их изображение на мониторе. В графе "**Всего**" отображается количество подключённых устройств.

Для добавления камеры необходимо:

1. Нажать "**Добавить**".
2. Ввести желаемое **название** для камеры.
3. Ввести **RTSP URL** для получения потока камеры.
4. **Сохранить** указанные данные.

IP камеры СОХРАНИТЬ

Всего: 6

ДОБАВИТЬ
УДАЛИТЬ ВСЕ

#1 Камера			
Название		URL	
Подъезд		rtsp://user:abcd1234@192.168.1.208:8554/ch01	УДАЛИТЬ
#2 Камера			
Название		URL	
Вход 1		rtsp://user:1234abcd@192.168.1.27:8554/ch01	УДАЛИТЬ

i RTSP-строка обычно указана в инструкции по установке, которая идет в комплекте с камерой. Пример строки: <rtsp://admin:123456@192.168.1.178:8554/ch01>³⁹
Строка включает в себя имя пользователя (admin), пароль пользователя (123456), IP адрес панели (192.168.1.178), № порта доступа к камере (8554), № канала (ch01)

4.5.2 Датчик движения

"Датчик движения" - функция записи видео с указанной камеры при срабатывании датчика движения. Включение/выключение и настройку функции можно выполнить в данном разделе и через меню настроек [монитора](#)⁴⁰.

i **Примечание:**

Для работы функции необходимы подключенные датчики движения (до 4-х), IP камеры и SD-карта.

4.5.3 Как настроить функцию "Датчик движения" через web интерфейс

1. Перейдите во вкладку "**Безопасность**" web интерфейса.
2. Найдите раздел "**Датчик движения**".
3. **Включите** функцию.
4. Укажите **временной интервал** работы функции.

i **Примечание:**

Если время начала работы датчика совпадает с его окончанием, то датчик будет работать круглосуточно (00:00-00:00).
Если выбран **обычный тип** датчика, то с данной функцией датчик будет работать только при включении сигнализации. Датчик будет работать круглосуточно при выборе типа **24 часа**.

5. Укажите длительность записи видео в графе "**Время записи**".
6. Из списка добавленных IP камер, выберите одну или несколько камер для записи видео в графе **Датчик движения 1 - Датчик движения 4**.

i **Примечание:**

Для корректной работы количество выбранных камер должно соответствовать количеству подключенных датчиков.

7. **Сохраните** настройки.

³⁹ <rtsp://admin:admin@192.168.1.87:8554/ch01>

⁴⁰ <https://wiki.bas-ip.com/ak10/ru/nastrojki-bezopasnosti-5079279.html>

Датчик движения
СОХРАНИТЬ

Вкл / Выкл

С: До:

Время записи, сек.

Датчик движения 1 axis	X ▾	Датчик движения 2 123	X ▾
Датчик движения 3 2mp	X ▾	Датчик движения 4 8	X ▾

Уведомление о записи будет отображено на иконе вызовов основного экрана, а просмотреть видео можно в соответствующем разделе [Меню вызовов](#)⁴¹.

4.5.4 Настройки сценариев сигнализации

Вы можете установить какие датчики будут срабатывать при включении на мониторе определенного сценария. Всего доступно 3 сценария: Вне дома, Дома и Сон. Чтоб настроить их работу, укажите какие датчики должны быть включены/выключены для каждого из сценариев и сохраните настройки. При срабатывании датчика, на главный и все синхронизированные мониторы будет приходить сигнал тревоги. Также дальше, в разделе "Оповещение", вы можете настроить дополнительные уведомления в виде сообщения или вызова на SIP устройство.

Настройки сценариев сигнализации
СОХРАНИТЬ

Сценарий	1	2	3	4	5	6	7	8
Вне дома	<input checked="" type="checkbox"/>	<input checked="" type="checkbox"/>	<input checked="" type="checkbox"/>	<input checked="" type="checkbox"/>	<input checked="" type="checkbox"/>	<input checked="" type="checkbox"/>	<input checked="" type="checkbox"/>	<input checked="" type="checkbox"/>
Дома	<input type="checkbox"/>	<input type="checkbox"/>	<input checked="" type="checkbox"/>	<input type="checkbox"/>	<input type="checkbox"/>	<input checked="" type="checkbox"/>	<input checked="" type="checkbox"/>	<input checked="" type="checkbox"/>
Сон	<input checked="" type="checkbox"/>	<input type="checkbox"/>	<input type="checkbox"/>	<input type="checkbox"/>	<input checked="" type="checkbox"/>	<input checked="" type="checkbox"/>	<input checked="" type="checkbox"/>	<input type="checkbox"/>

4.5.5 Настройки датчиков сигнализации

Вы можете подключить 8 датчиков сигнализации к монитору. Количество датчиков можно увеличить до 16, используя модуль расширения шлейфов сигнализации SH-16. Данное меню позволяет указать особенности и настроить работу каждого датчика отдельно. Таблица с настройками датчиков состоит из следующих данных:

№ - Номер датчика.

Тип - Тип датчика. Доступно 3 варианта:

⁴¹ <https://wiki.bas-ip.com/ak10/ru/menyu-vyzovov-5079198.html>

- Обычный режим - датчик активируется только при постановке системы на охрану (если он включен в выбранном сценарии). Обычно этот тип используется для датчиков дверей и окон.
- Экстренный - датчик активен постоянно, а уведомление о срабатывании идет в ПО Managment Software, которое на данный момент не обслуживается.
- 24 часа - датчик активен постоянно, вне зависимости от выбранного сценария. Этот тип можно выбирать для датчиков затопления, газа, объема, дыма и нагрева.

Режим - выбор особенностей срабатывания датчика в зависимости от его свойств. Доступно 4 варианта:

- НО - нормально открытый датчик, активируется при замыкании контактов.
- НЗ - нормально закрытый датчик, активируется при размыкании контактов.
- Триггер - активируется при переключении положения.
- Звонок - датчик работает в режиме дверного звонка. При замыкании контактов монитор начнет проигрывать мелодию входящего вызова.

Задержка - время задержки (0-60 сек.) до срабатывания датчика.

i Функция активна при выборе обычного типа датчика.
Время задержки не суммируется с временем постановки на охрану.

Датчик - выбор типа датчика для дополнительной информативности при срабатывании.
Доступные варианты датчиков: дыма, газа, движения, дверной, оконный, экстренный, затопления, объемный, нагрева.

Настройки датчиков сигнализации								СОХРАНИТЬ
#	Тип	Режим	Задержка(сек)	Датчик				
1	Обычный	НО	5	Дверной				
2	Обычный	НЗ	25	Газа				
3	24 часа	Звонок	0	Движения				
4	24 часа	Триггер	0	Дверной				
5	24 часа	НЗ	0	Оконный				
6	24 часа	НО	0	Затопления				
7	Обычный	Триггер	40	Нагрева				
8	Обычный	Триггер	15	Объемный				

✔ **Отключение сигнализации:**

Для отключения сигнализации нужно ввести пароль пользователя. Пароль по умолчанию - **1234**.

4.5.6 Оповещение

Функция "Оповещение" используется для отправки дополнительных уведомлений на указанные номера о срабатывании и состоянии датчиков. В данном меню вы можете настроить уведомления о срабатывании датчика в виде сообщения или вызова, ответив на который вы увидите и услышите происходящее перед камерой монитора. Также можно включить уведомление о статусе сигнализации. Уведомления могут быть отправлены по SIP протоколу на SIP клиент с поддержкой SIP MESSAGE.

Выключение функции происходит в этом же меню.

4.5.7 Как включить функцию отправки дополнительных сообщений при срабатывании сигнализации

1. Откройте меню "**Оповещение**" в web интерфейсе.
2. **Включите** функцию отправки оповещений.
3. Укажите **SIP номер**, на который будет приходить сообщение о срабатывании сигнализации

❗ **Пример:**

sip:10233@sip.bas-ip.com, где 1023 - номер вызываемого абонента, sip.bas-ip.com - адрес SIP сервера

4. Укажите, при необходимости, **второй SIP номер**.

❗ Уведомления на оба номера будут приходить одновременно.

5. Укажите время **задержки** до отправки SIP сообщений при срабатывании сигнализации.
6. **Сохраните** настройки.

<input checked="" type="checkbox"/> Вкл / Выкл	
Первый номер sip:1023@bas-ip.com	Задержка(сек) 30
Второй номер sip:911@192.168.1.99	

4.5.8 Как включить функцию автоматического вызова при срабатывании сигнализации

1. Откройте меню "**Оповещение**" в web интерфейсе.
2. **Включите** функцию **автоматического вызова** при срабатывании сигнализации.

3. Укажите **номер** на который будет осуществляться вызов по протоколу SIP.

Пример:

sip:1025@sip.bas-ip.com, где 1025 - номер вызываемого абонента, sip.bas-ip.com - адрес SIP сервера.

4. **Сохраните** настройки.

Автоматический вызов

Номер

sip:1025@bas-ip.com

4.5.9 Как включить функцию отправки статуса состояния датчиков

1. Откройте меню "**Оповещение**" в web интерфейсе.
2. Включите функцию "**Статус**".
3. В поле "**Данные**" введите тему сообщения, которое будет отправляться.

Оповещение о статусе отправляется на SIP номер, который вы указали при настройке функции отправки SIP сообщений о срабатывании сигнализации.

4. Укажите **таймаут** (интервал) отправки сообщений.
5. Укажите текст отправляемого сообщения для каждого датчика в полях **Датчик #1-Датчик #16**.
6. **Сохраните** настройки.

Статус

Данные

Alarm

Таймаут(сек)

10

Датчик #1

Датчик дыма на кухне

Датчик #9

01001234567800000101000

Датчик #2

Датчик движения возле черного входа

Датчик #10

01001234567800000101000

Датчик #3

Датчик дыма возле главного входа

Датчик #11

01001234567800000101000

Датчик #4

Датчик затопления в ванной

Датчик #12

01001234567800000101000

Датчик #5

01001234567800000101000

Датчик #13

01001234567800000101000

Датчик #6

01001234567800000101000

Датчик #14

01001234567800000101000

Датчик #7

01001234567800000101000

Датчик #15

01001234567800000101000

4.6 Дополнительно

- [Объявление](#)(see page 89)
- [Как включить показ рекламы в режиме ожидания через web интерфейс](#)(see page 89)
- [Заставка](#)(see page 89)
- [Как установить заставку в режиме ожидания через web интерфейс](#)(see page 90)
- [Сервисные ссылки](#)(see page 91)
- [Модули лифта](#)(see page 92)
- [Логотип](#)(see page 92)
- [Как сменить логотип отображающийся на экране монитора](#)(see page 93)

В данной вкладке у вас есть возможность установить заставку на монитор, настроить функцию показа рекламы в режиме ожидания, задать ссылки, которые будут открываться в меню "[Сервисы](#)(see page 36)". Настройку этих параметров можно также осуществить в [настройках монитора](#)⁴².

4.6.1 Объявление

Меню "Объявление" необходимо для настройки показа рекламы на мониторе в режиме ожидания.

4.6.2 Как включить показ рекламы в режиме ожидания через web интерфейс

1. Включите функцию "**Объявление**" во вкладке "Дополнительно" web интерфейса.
2. Укажите **ссылку на рекламу** (может быть как RTSP строка, так и web-страница).
3. Установите время показа рекламы в графе "**Таймаут**".
4. **Сохраните** настройки.
5. Нажмите "**Показать сейчас**" для проверки работы заставки на мониторе.

4.6.3 Заставка

Помимо рекламы, вы можете установить другие заставки (часы, фоторамка, IP камеры) в режиме ожидания.

⁴² <https://wiki.bas-ip.com/ak10/ru/rasshirennye-nastrojki-5079292.html>

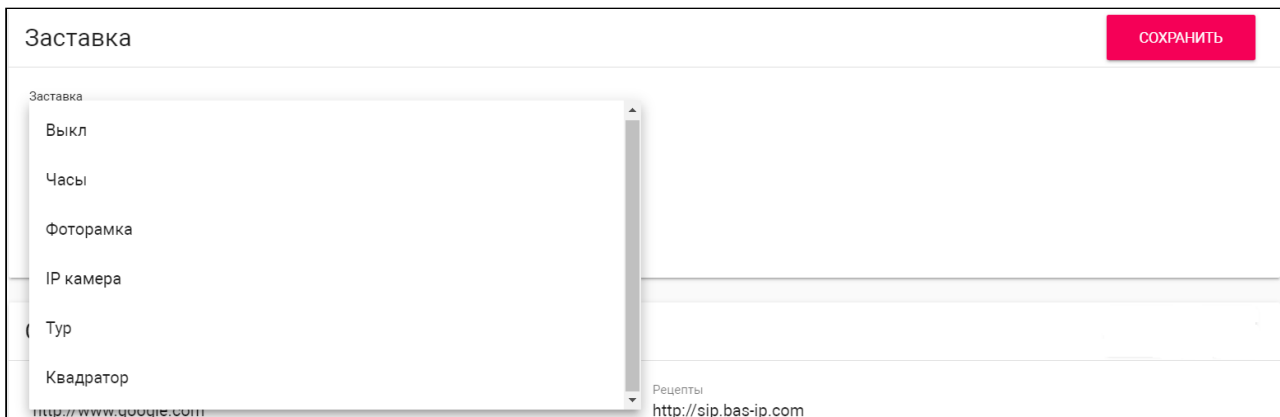

4.6.4 Как установить заставку в режиме ожидания через web интерфейс

1. Найти раздел "**Заставка**" во вкладке "Дополнительно" web интерфейса.
2. Выбрать желаемый **тип** заставки и в зависимости от него указать дополнительные данные:

Фоторамка

Для заставки "Фоторамка" вам необходимо:

- Выбрать **отображать ли часы** в режиме показа заставки.
- Выбрать **папку в файловой системе**, где размещены фото для отображения.

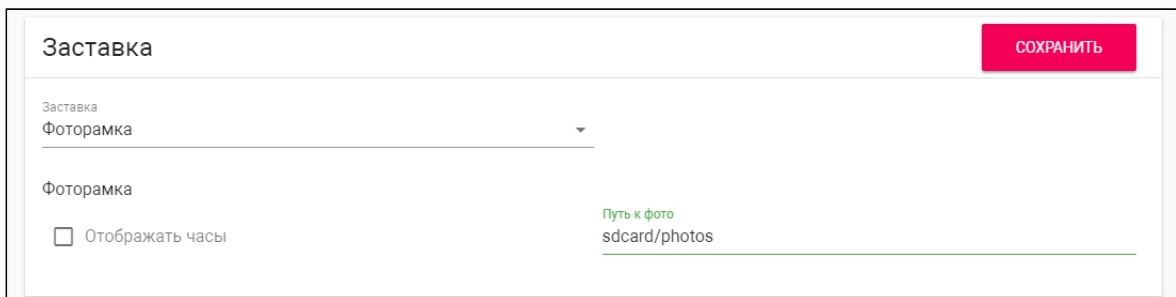

IP камера

Для заставки "**IP камера**" вам необходимо указать одну **камеру** из списка подключенных. Изображение с этой камеры будет транслироваться на экран монитора во время режима ожидания.



Тур

В режиме "Тур" выбранные IP камеры будут отображаться одна за другой через установленный период времени. Для настройки вам необходимо:

- Выбрать **камеры** для отображения.
- Указать **таймаут** (интервал) переключения между камерами.

Квадратор

Режим "Квадратор" позволяет просматривать изображение с 4-х камер одновременно. Соответственно, в настройках необходимо указать какие **4 камеры** будут транслироваться на монитор.

Примечание:

При использовании режима квадратора необходимо указывать RTSP строки дополнительного потока камер с разрешением не более чем 1280x720 для корректного отображения.

4.6.5 Сервисные ссылки

В данном меню вы можете задать ссылки, которые будут открываться по нажатию соответствующих кнопок в меню "Сервисы(see page 36)".

Сервисные ссылки СОХРАНИТЬ

Default <u>http://www.google.com</u>	Cook <u>http://www.wikihow.com</u>
Mall <u>http://www.ebay.com</u>	Maps <u>http://google.com/maps</u>
Stock <u>http://www.wikipedia.org</u>	

4.6.6 Модули лифта

При подключенном модуле управления лифтовым оборудованием [EVRC IP⁴³](http://wiki.bas-ip.com/display/11/EVRC-IP), вы можете управлять лифтом с монитора. В данном меню необходимо указать номера модулей лифта для корректной их работы.

Модули лифта СОХРАНИТЬ

Всего: 3
Максимальное кол-во: 3

ДОБАВИТЬ МОДУЛЬ ЛИФТА
УДАЛИТЬ ВСЕ

Номер модуля лифта <u>1</u>	УДАЛИТЬ
Номер модуля лифта <u>22</u>	УДАЛИТЬ
Номер модуля лифта <u>222</u>	УДАЛИТЬ

4.6.7 Логотип

Вы можете сменить логотип, отображающийся в верхнем левом углу экрана монитора. Стандартное изображение - это логотип BAS IP.

⁴³ <http://wiki.bas-ip.com/display/11/EVRC-IP>

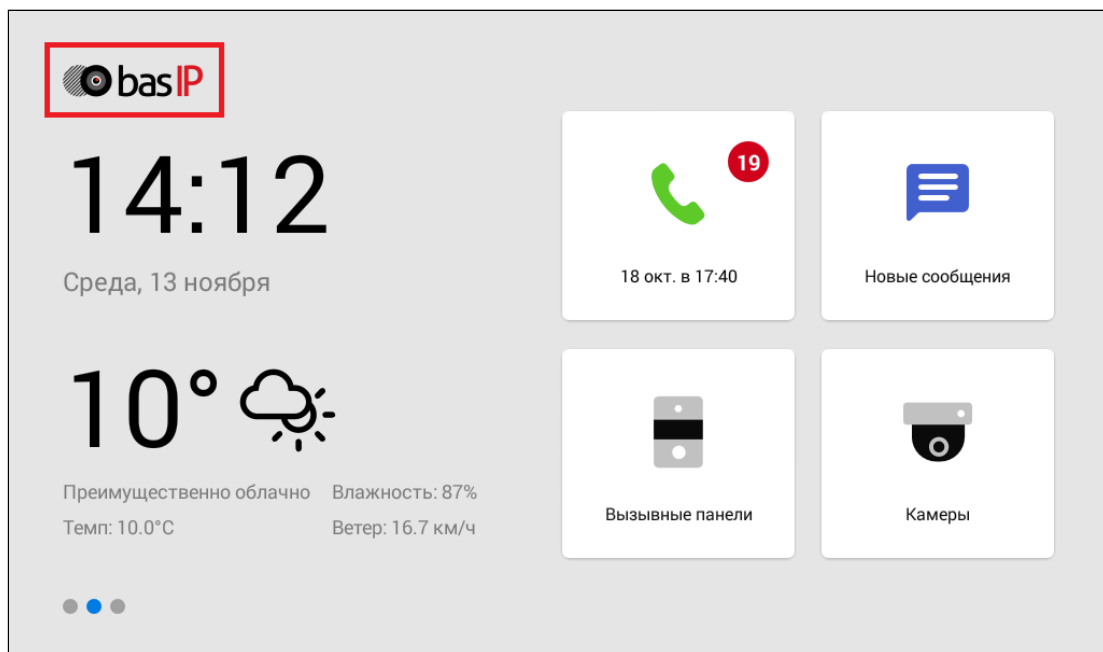

4.6.8 Как сменить логотип отображающийся на экране монитора

1. Откройте раздел "**Логотип**" во вкладке "Дополнительно" web интерфейса.
2. Нажмите "**Выберите файл**" и укажите необходимое изображение.
3. Для установки изображения, нажмите "**Сохранить**".
4. Вы можете **установить стандартный** логотип, нажав на соответствующую кнопку.
5. Нажав на "**Просмотр**", вы увидите текущий логотип.

4.7 Система

- [Язык устройства](#)(see page 93)
- [Системные настройки](#)(see page 94)
- [Контакты](#)(see page 94)
- [Как импортировать список контактов на монитор](#)(see page 94)
- [Как экспортировать список контактов с монитора](#)(see page 95)
- [Обновление ПО](#)(see page 96)
- [Как настроить использование пользовательского сервера](#)(see page 97)
- [Как обновить ПО вручную](#)(see page 97)
- [Пароль пользователя](#)(see page 98)
- [Пароль администратора](#)(see page 98)
- [Перезагрузка](#)(see page 98)
- [Отладка](#)(see page 99)

В этом меню у вас есть доступ к системным настройкам монитора.

4.7.1 Язык устройства

Вы можете выбрать язык системы из доступных:

- English
- Русский
- Українська
- Español
- Polski
- עברית

4.7.2 Системные настройки

Данный раздел необходим для сохранения и дальнейшего использования системных настроек. Вы можете:

- Сделать резервное копирование настроек монитора нажав на "**Сохранить настройки**".
- Скачать на ПК фото сделанные при входящих вызовах нажав на "**Сохранить фото**".
- Сбросить все настройки (кроме IP адреса) до заводских нажав на "**Установить настройки по умолчанию**".
- Удалить все записи о вызовах во вкладке монитора "Недавние" нажав на "**Удалить записи вызовов**".
- **Загрузить** ранее скаченную **резервную копию** настроек в случае неудачного обновления монитора. Выберите необходимый файл для загрузки в соответствующем поле и восстановите настройки.

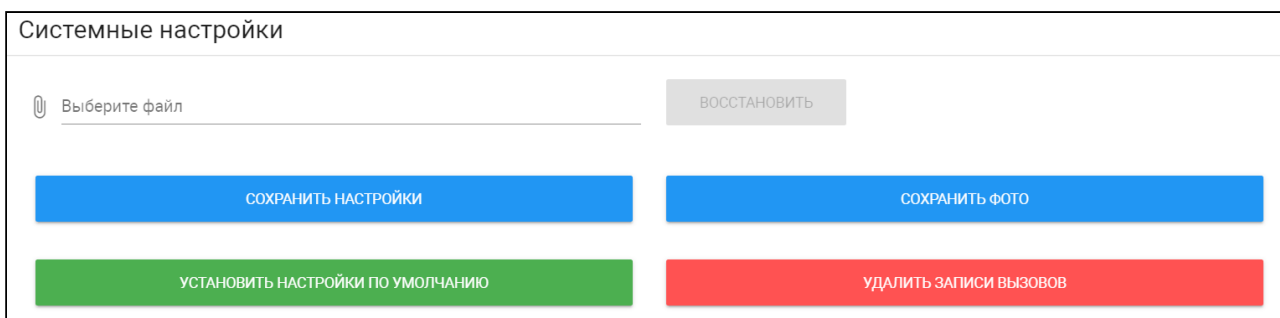

4.7.3 Контакты

С помощью раздела вы можете импортировать или экспортировать список контактов в телефонную книгу монитора.

4.7.4 Как импортировать список контактов на монитор

1. Создайте и **заполните таблицу** на ПК с информацией о контактах. Таблица должна состоять из таких колонок: *тип контакта* ([multi panel](#) - для многоабон. устройства/[individual panel](#) - для индивид. панели/ [regular](#) - для пользовательского устройства), *его имя*, *номер*, *является ли контакт избранным* (избранные номера отображаются вверху списка контактов), *используется ли он по умолчанию* (выбранная панель, будет по умолчанию отображаться при переходе в меню просмотра вызывных панелей). Для последних двух показателей используются обозначения: 0-нет, 1-да.

Файл таблицы должен быть в расширении .csv. Вы можете скачать шаблон таблицы [Контакты - contacts.csv](#)⁴⁴ и заполнить его.

Форматы номеров

SIP номер пользовательского устройства указывается в формате sip:номер@ip устройства.

Пример: sip:57392@sip.bas-ip.com⁴⁵.

Внутренний номер многоабонентской панели включает в себя № дома - № парадного - № устройства. Пример: 0001-15-01.

Внутренний номер индивидуальной панели включает в себя № дома - № парадного - № этажа - № квартиры - № устройства. Пример: 001-02-03-25-1.

Внутренний номер пользовательского устройства включает в себя № дома - № парадного - № этажа - № квартиры. Пример: 0001-02-01-15.

	A	B	C	D	E	F
1	Type	Name	Number	Is in favorites	Is the default viewing panel	Version=1
2	regular	Мой Intercom	sip:57392@sip.bas-ip.com	0	0	
3	multi panel	Вход	0001-15-01	1	1	
4	individual panel	Вход Этаж	001-02-03-25-1	1	0	
5	regular	Вход Квартира	001-02-01-15	0	0	
6						
7						

2. Откройте раздел "Контакты" во вкладке "Система" web интерфейса.

3. **Выберите таблицу и подтвердите** ее загрузку.

4.7.5 Как экспортировать список контактов с монитора

1. Откройте раздел "Контакты" во вкладке "Система" web интерфейса.

2. Нажмите кнопку "Скачать" для сохранения списка на ваш компьютер.

Контакты

Импорт данных

Выберите файл

ПОДТВЕРДИТЬ

Экспорт данных

СКАЧАТЬ

⁴ <https://wiki.bas-ip.com/download/attachments/8553852/%D0%9A%D0%BE%D0%BD%D1%82%D0%B0%D0%BA%D1%82%D1%8B%20-%D0%9A%D0%BE%D0%BD%D1%82%D0%B0%D0%BA%D1%82%D1%8B%20-contacts.csv?api=v2&modificationDate=1635320869332&version=1>

⁴⁵ <http://sip.bas-ip.com>

4.7.6 Обновление ПО

- Настроить использование пользовательского сервера обновлений.
- Выбрать файла обновления ПО из системы ПК для обновления монитора вручную.
- Проверить обновление на сервере BAS-IP либо пользовательском сервере.
- Обновить ПО.

Обновление ПО

Пользовательский сервер

URL

[СОХРАНИТЬ](#)

Последняя версия уже установлена

Версия	Дата	Описание
 Выберите файл		ОБНОВИТЬ

[ПРОВЕРИТЬ ОБНОВЛЕНИЕ НА СЕРВЕРЕ](#)
[ОБНОВИТЬ ПО](#)

По умолчанию для обновлений используется сервер BAS-IP. При необходимости вы можете настроить использование пользовательского сервера (используется в закрытых сетях домофонии).

i Пользовательский сервер

Пользовательский сервер должен соответствовать определенным условиям для его использования. На сервере должен быть созданный вами файл `version.json` и файл необходимой прошивки.

Файл `version.json` должен содержать структуру как в примере. Вам необходимо указать:

- Версию прошивки.
- Имя (дублирует версию прошивки).
- Дату сборки прошивки.
- Тип устройства: *monitor_a4* или *monitor_a6*. Для моделей AK-10, AK-10L, AQ-07, AQ-07L, AQ-07LA, AM-02 - тип устройства *monitor_a4*. Для моделей AQ-07LP, AT-07, AT-07L, AT-07LT, AT-10, AT-10L - *monitor_a6*.
- Описание изменений.
- Ссылка на файл прошивки.

Структура `version.json`

```
{
  "version": "5.3.1",
  "name": "5.3.1",
  "date": "12.10.2021",
  "device_type": "monitor_a6",
  "description": "<ul>
```



```

<li>Added motion detector feature</li>
<li>Added missed call notification during panel viewing</li>
<li>Added exporting system logs feature for debugging</li>
<li>Added the ability to replace default apps with custom apps on the main screen</li>
<li>Added API endpoint that provides information about read/unread announcements</li>
<li>Fixed images displaying in announcement on AT-10L</li>
<li>Fixed recording video bug during incoming SIP call</li>
<li>Fixed a bug that occurred when trailing slash was used in Link server address</li>
<li>Fixed incoming call bug on AT-07L</li>
<li>Fixed muted microphone bug in panel viewer</li>
<li>Fixed video artifacts during a call</li>
<li>Fixed some bugs in web interface</li>
<li>The new version of the API is available <a href="https://developers.bas-ip.com/">here</
a></li>
</ul>",
  "url_address": "https://192.168.1.11"
}

```

4.7.7 Как настроить использование пользовательского сервера

1. Откройте раздел "**Обновление ПО**" во вкладке "Система" web интерфейса.
2. **Включите** функцию использование пользовательского сервера.
3. Укажите ссылку на сервер, где находится файл version.json.
4. **Сохраните** настройки.

 Выключить функцию можно в этом же меню.

Обновление ПО

Пользовательский сервер

URL
http://asf.com

СОХРАНИТЬ

 После установки обновления монитор может перезагрузиться несколько раз.

4.7.8 Как обновить ПО вручную

1. Скачайте необходимую версию обновления с [сайта](#)⁴⁶.
2. Откройте раздел "**Обновление ПО**" во вкладке "Система" web интерфейса.

⁴⁶ <https://wiki.bas-ip.com/ru/proshivki-dlya-ustrojstv-bas-ip-27852807.html>

3. Нажав на поле "**Выберите файл**", найдите скаченное ранее обновление.

4. Нажмите на "**Обновить**" для установки файла.

Последняя версия уже установлена	Дата	Описание
Версия		
 Выберите файл		<input type="button" value="ОБНОВИТЬ"/>
<input type="button" value="ПРОВЕРИТЬ ОБНОВЛЕНИЕ НА СЕРВЕРЕ"/>		<input type="button" value="ОБНОВИТЬ ПО"/>

 После установки обновления монитор может перезагрузиться несколько раз.

4.7.9 Пароль пользователя

В данном меню вы можете сменить пароль пользователя. Для этого необходимо:

1. Ввести **старый** (текущий) **пароль**.

 **Значение по умолчанию:**

По умолчанию пароль пользователя - **1234**.

2. Ввести **новый пароль**.

3. Подтвердить новый пароль повторным вводом в соответствующем поле.

4. Сохраните данные.

4.7.10 Пароль администратора

Меню используется для смены пароля администратора. Для этого вам необходимо:

1. Ввести **старый** (текущий) **пароль**.

 **Стандартные значения**

По умолчанию, пароль администратора - **123456**.

2. Ввести **новый пароль**.

3. Подтвердить новый пароль повторным вводом в соответствующем поле.

4. Сохраните данные.

4.7.11 Перезагрузка

В меню находится кнопка для программной перезагрузки монитора.



4.7.12 Отладка

Данная вкладка необходима в случае возникновения системных ошибок или сбоев в работе монитора. С ее помощью вы можете **скачать** журнал ошибок и передать службе поддержки BAS-IP для работы над устранением ошибок.

С помощью кнопки "**Очистить**" вы можете удалить все записи из журналов.

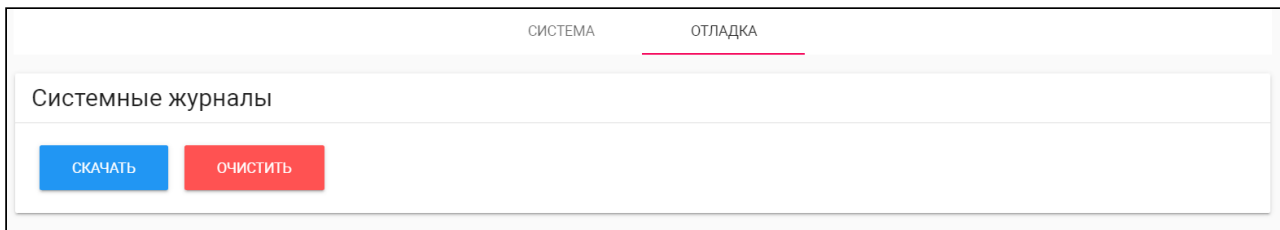

5 Установка и подключение

На этой странице описан процесс установки и подключения монитора.

- [Проверка комплектности продукта](#)(see page 100)
- [Электрическое подключение](#)(see page 100)
- [Механический монтаж](#)(see page 101)
- [Подключение дополнительных модулей](#)(see page 102)

5.1 Проверка комплектности продукта

Перед установкой монитора обязательно проверьте его комплектность и наличие всех компонентов.

В комплект монитора входит:

Монитор	1 шт
Кронштейн для настенной установки	1 шт
Инструкция по установке	1 шт
Комплект проводов с коннекторами для подключения шлейфов сигнализации, внешнего динамика и домашней автоматики	1 шт
Резисторы для датчиков сигнализации	8 шт
Установочные винты	2 шт

5.2 Электрическое подключение

После проверки комплектности устройства можно переходить к подключению монитора.

Для подключения вам понадобится:

- Кабель Ethernet UTP cat5 или выше, подключенный к PoE коммутатору или к обычному коммутатору/маршрутизатору.

Рекомендации по длине кабеля

Максимальная длина сегмента кабеля UTP CAT5 Не должна превышать 100 метров, согласно стандарту [IEEE 802.3](#)⁴⁷.

- Блок питания на +12 Вольт, 2 Ампера (в случае отсутствия питания по PoE).
- Должны быть подведены провода для подключения шлейфов сигнализации и домашней автоматики (опционально).

Ниже представлена схема подключения всех элементов к монитору:

⁴⁷ <https://habr.com/post/208202/>

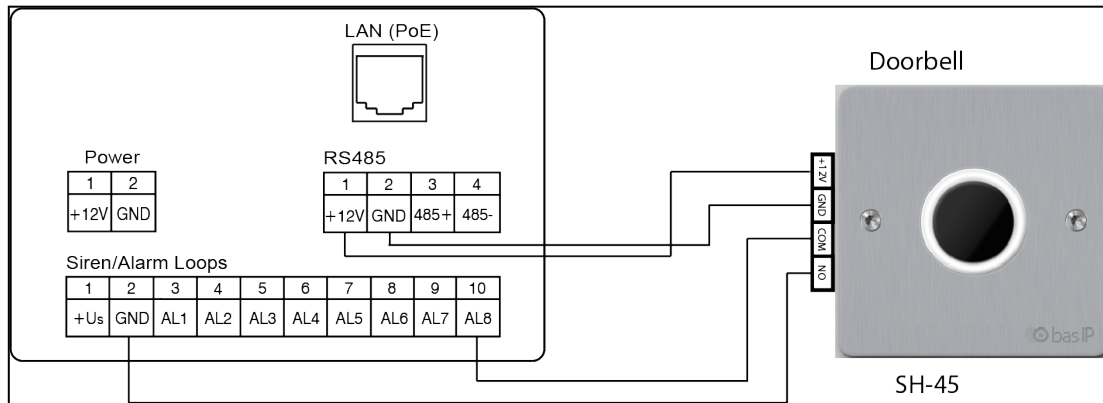

5.3 Механический монтаж

Перед монтажом монитора подготовьте отверстие или углубление в стене диаметром 68 мм (под стандартную монтажную коробку для розетки 65*45 мм). Это необходимо для коммутации проводов и монтажа монитора.

Зафиксировать кронштейн в подрозетнике вы можете с помощью комплектных винтов и крестовой отвертки.

Установка монитора на кронштейн осуществляется сверху вниз.



Кронштейн с размерами между отверстиями для установки:

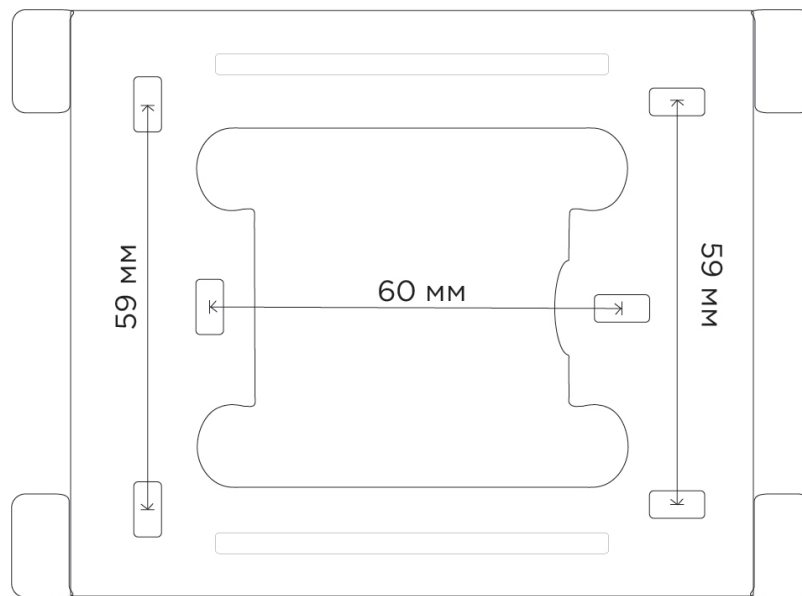

 [Скачать чертеж кронштейна для накладной установки⁴⁸](#)

5.4 Подключение дополнительных модулей

К внутреннему монитору вы можете подключить следующие модули:

- Внешнюю сирену.
- Модуль расширения шлейфов сигнализации SH-16.
- Кнопку звонка на один из шлейфов сигнализации.

⁴⁸ https://wiki.bas-ip.com/download/attachments/2752901/AG-04_AQ-07_AQ-07L_AR-07_AK-10.pdf?api=v2&modificationDate=1566299675992&version=2

6 Интеграции

На данной странице показаны примеры интеграции сторонних приложений для различных систем

6.1 Умный дом

Пример работы **Control4**:

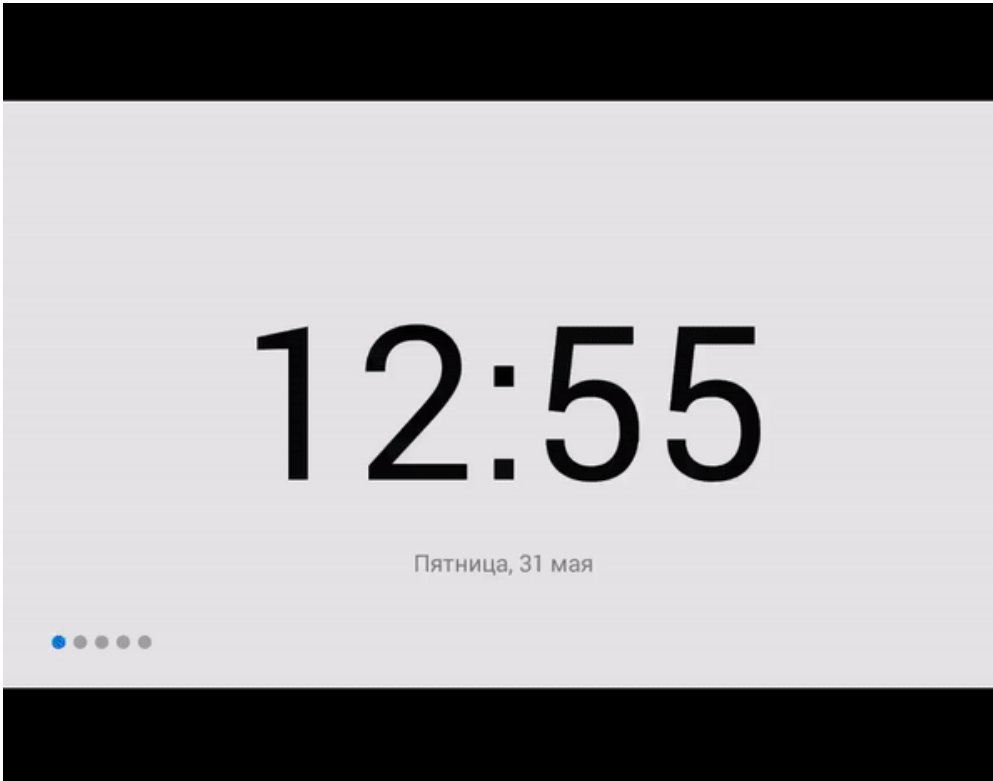

Пример работы **Crestron**:

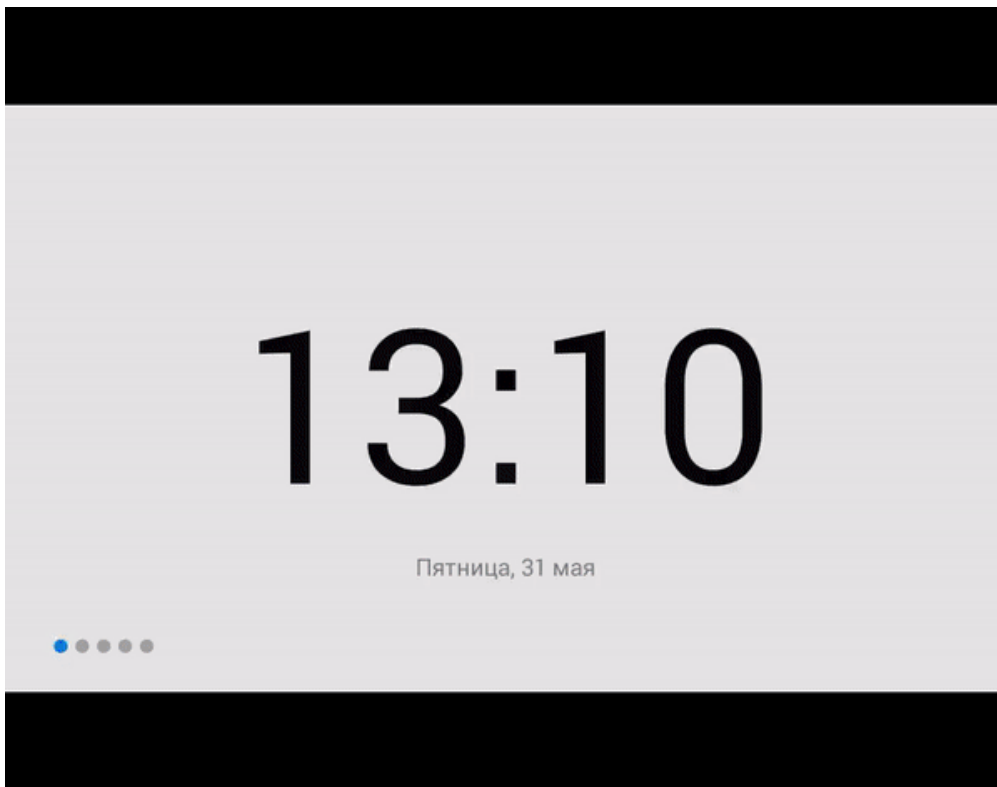

Пример работы **iridium mobile**:

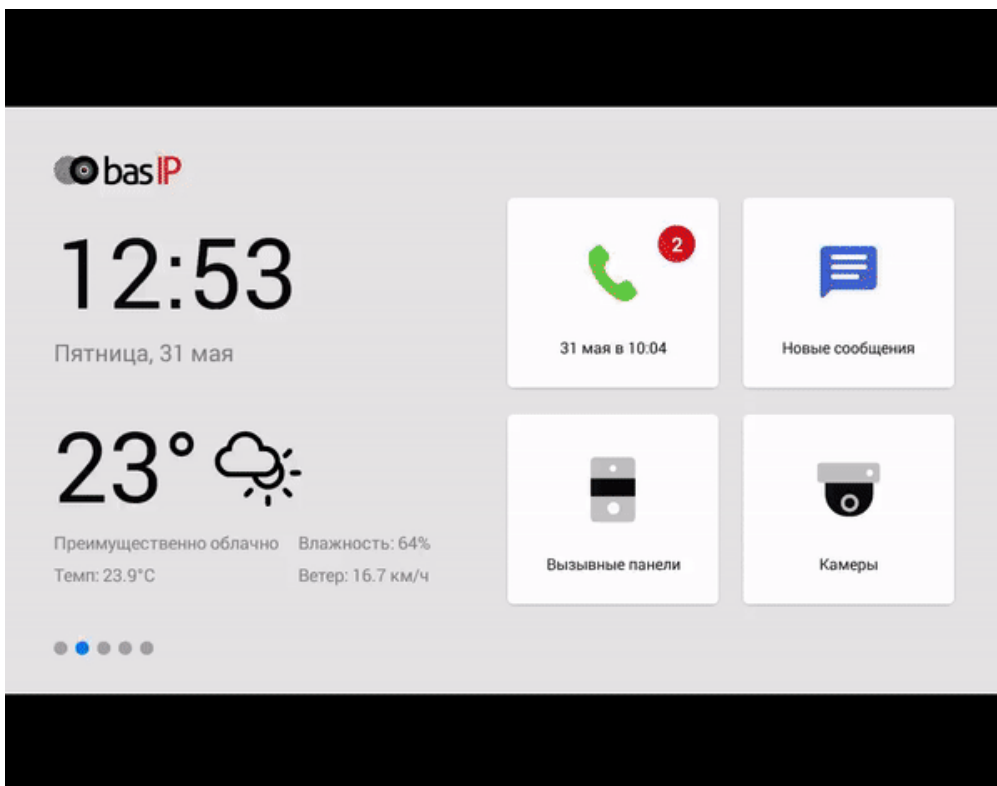

6.2 Видеонаблюдение и управление мультимедиа устройствами

Пример работы **Sonos**:

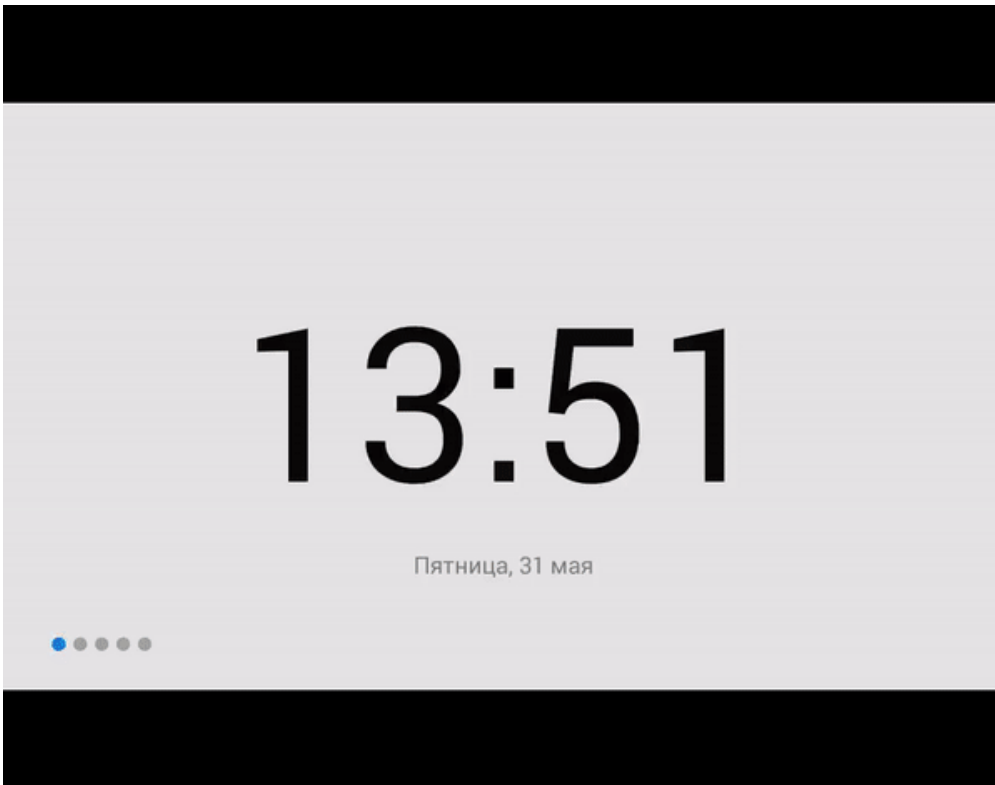

Пример работы **Ivedion**:

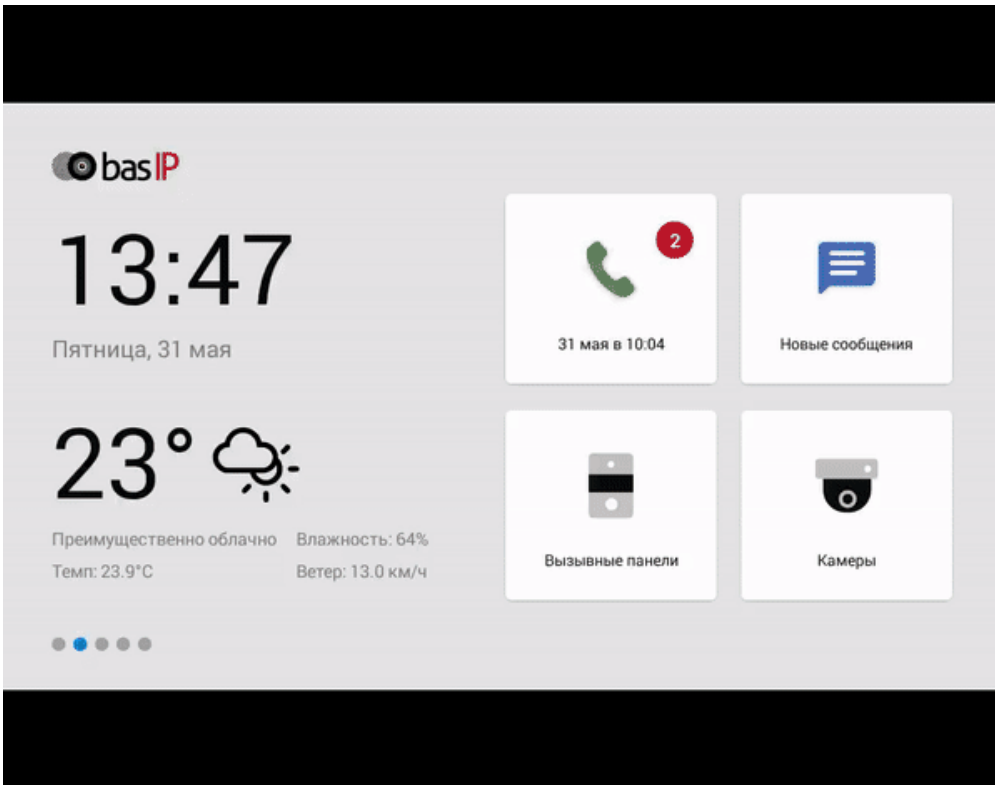

Пример работы **IDIS mobile**:

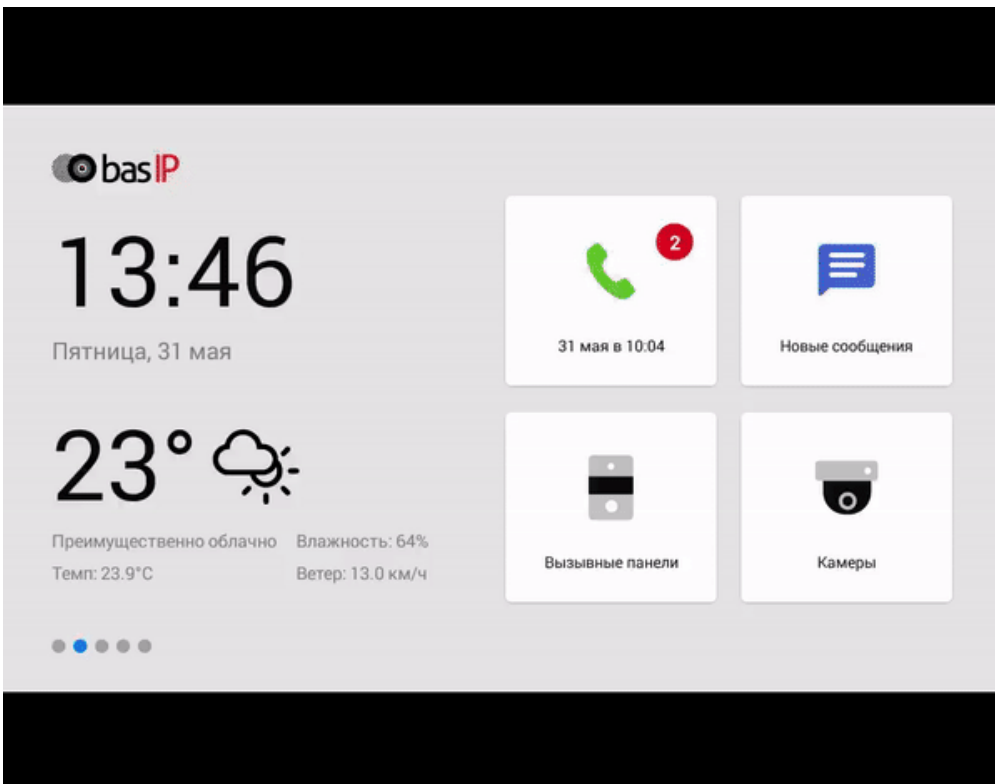

Пример работы **iPTRONiC**:

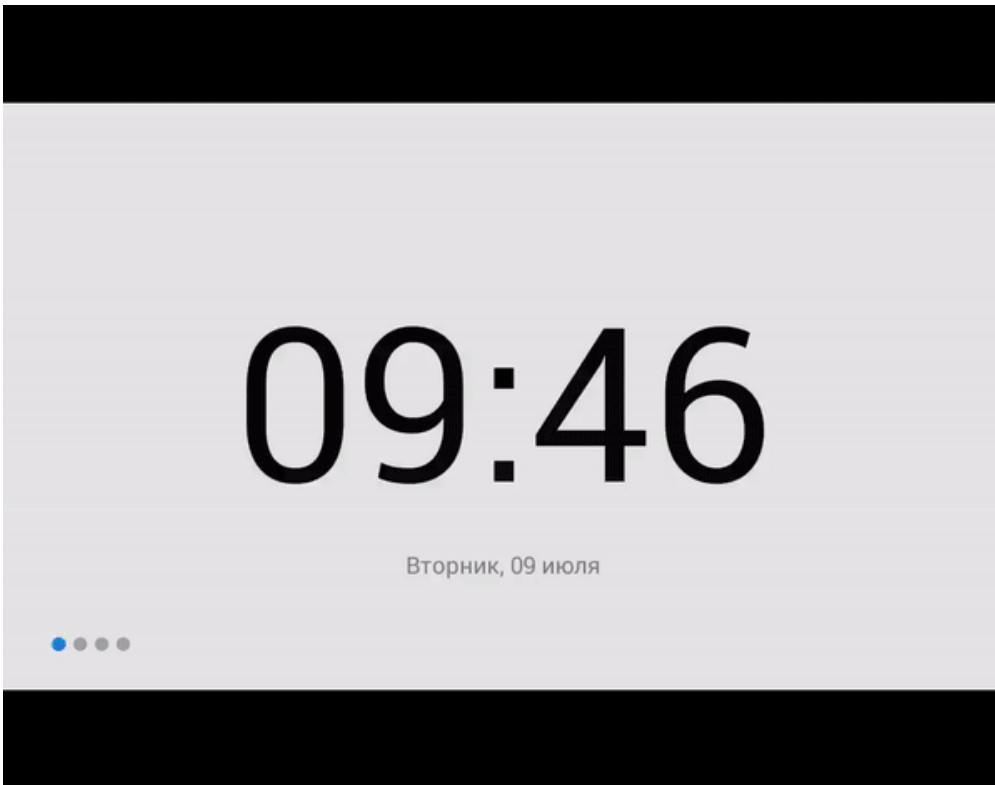

6.3 Телеметрия

Пример работы **iNELS**:



Пример работы **BOLID**:

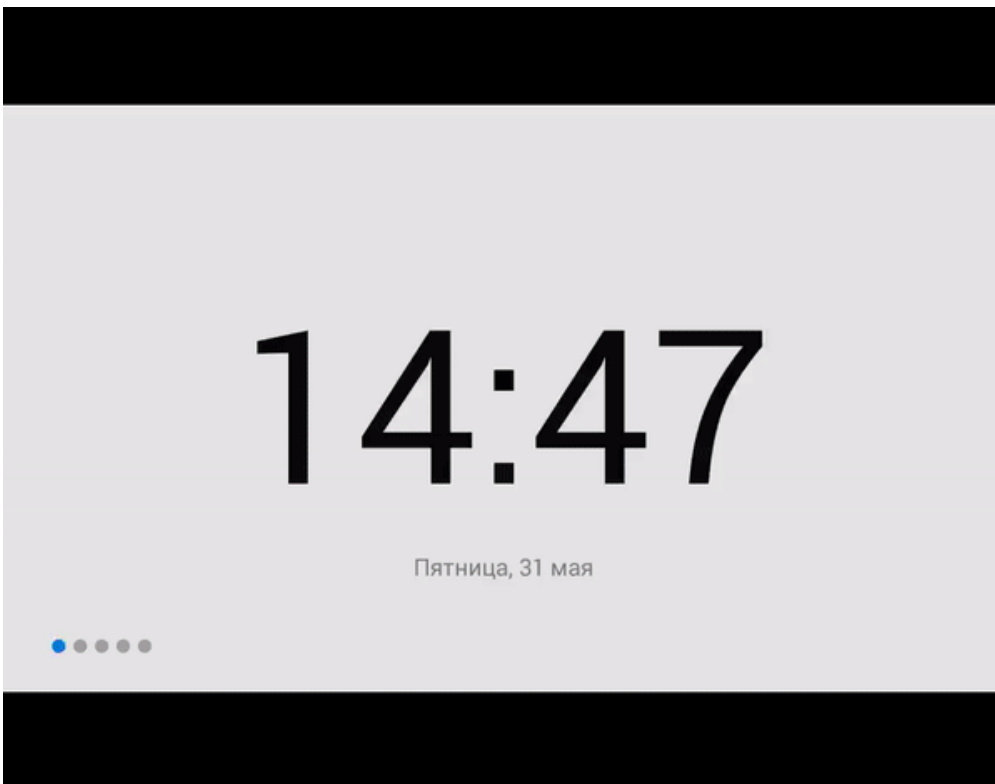

Запускается путем задания ссылки на сервер АСКУЭ в личный кабинет, и дальнейшим нажатием ярлыка на мониторе.

После запуска на мониторе будет произведен вход в личный кабинет, в котором можно просматривать показания приборов ведения учета: электроэнергии, теплотребления, газа, горячей и холодной воды. Также возможны показания других приборов учета которые присутствуют для просмотра в личном кабинете на сервере АСКУЭ. Кроме этого доступны просмотры статистики показаний приборов за определенный период, либо по пиковым/избранным показаниям приборов или приборов определенного типа.

Пример работы **Enviro**:

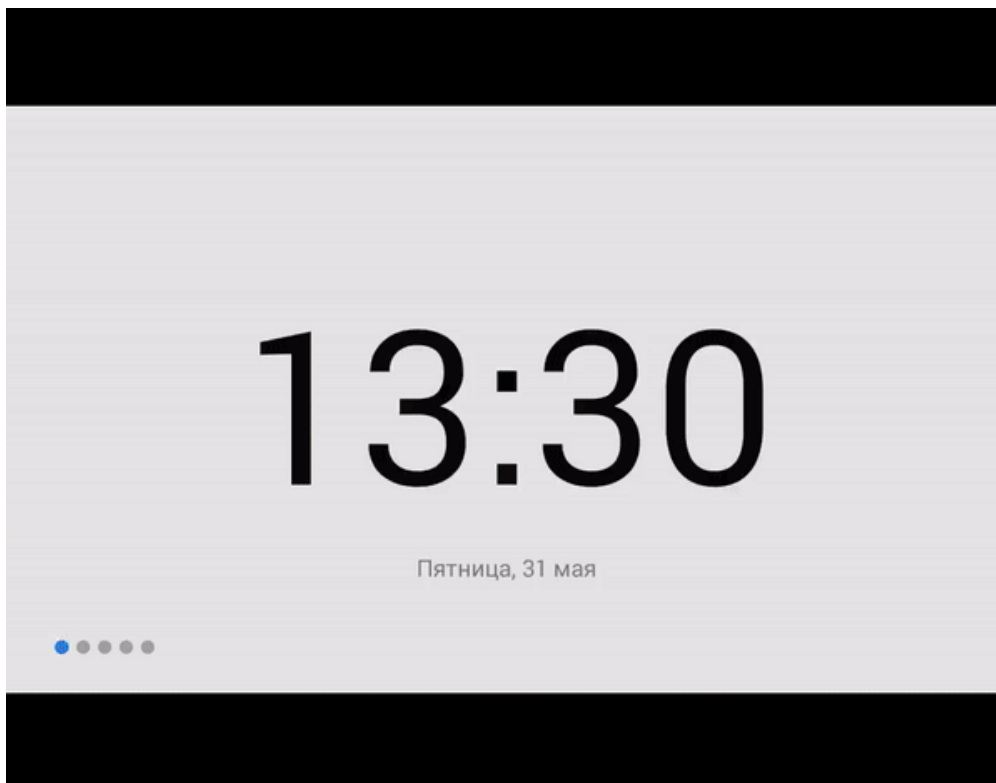

Можно просматривать показания приборов ведения учета: электроэнергии, теплотребления, газа, горячей и холодной воды, и других любых приборов учета подключенных к серверу Enviro. Возможен просмотр статистики показаний приборов и вызывать различные сервисные службы. Кроме этого возможен вывод изображений с IP камер а также вызывных панелей BAS-IP.

Пример работы **SAURES**:

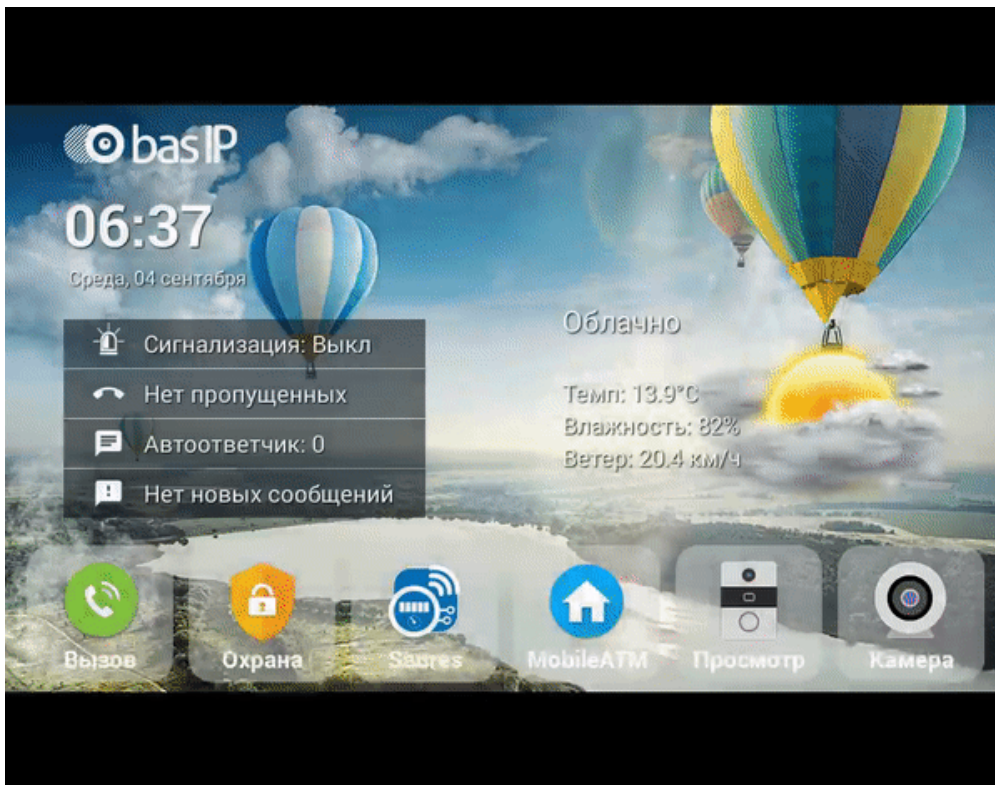

Доступен просмотр статистики показаний приборов. Кроме этого, прямо на главном экране могут выводиться заданные показания приборов путем отображения значений в выводимом виджете. Виджет на главном основном экране можно включать и отключать.

6.4 Системы мониторинга

Пример работы **Security center mobile by Genetec:**

